

取扱説明書

このたびは、本製品をお買い上げいただき、誠にありがとうございます。ご使用になる前に本紙をよくお読みになり、正しくお使いいただきますようお願いいたします。

2014年12月

タブレット本体を取り付ける

タブレット本体を取り付けるときは、誤動作の可能性があるので、タブレットの電源を切ってください。

- 1 タブレット本体にペンひもを取り付けている場合は、ペンひもとペンをタブレット本体から取り外します。
- 2 ペンひもをカバーの穴に取り付けます。

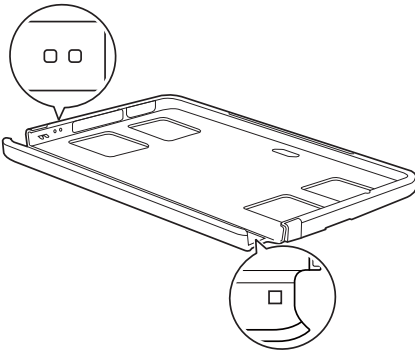

- 3 カバーの背面に付いている背面カバーを取り外します。

下図の点線部分から取り外してください。

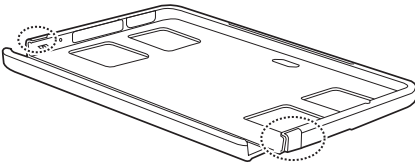

- 4 タブレット本体の裏面を下側にして、(1) 上側を差し込んだ後、(2) 矢印の方向にタブレット本体を差し込みます。

カバーの突起部分を、タブレット本体のペンひも取り付け用穴にはめ込んでください。

タブレットがすき間のないようにしっかりと入っていることを確認してください。

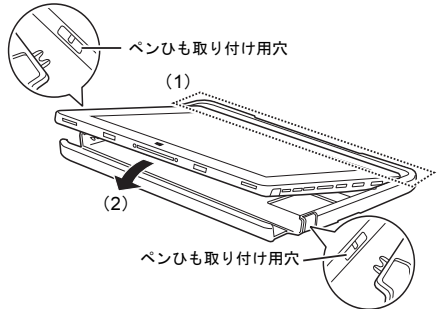

- 5 手順3で外した背面カバーを、(1) 上側を差し込んだ後、(2) 左右の順番で取り付けます。

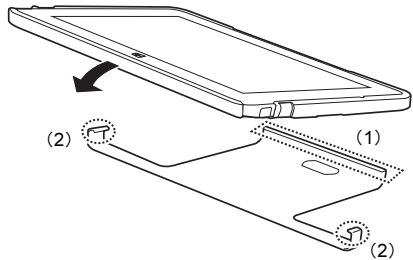

各製品名は、各社の商標、または登録商標です。
各製品は、各社の著作物です。

Copyright FUJITSU LIMITED 2014



タブレット本体を取り外す

タブレット本体を取り外すときは、誤動作の可能性がありますので、タブレットの電源を切ってください。

- 1 カバーの下側をタブレット本体から取り外します。

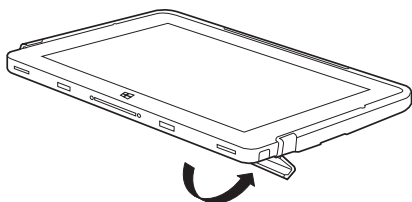

- 2 下図の点線部分を押し、タブレット本体からカバーを取り外します。

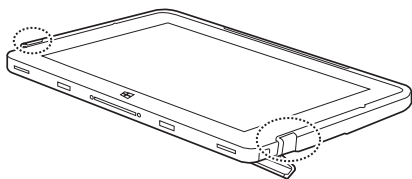

カバーの使い方

カバーを取り付けた状態で、スリムキーボードやクレードルに装着できます。

- 1 カバーの下側をタブレット本体から取り外します。

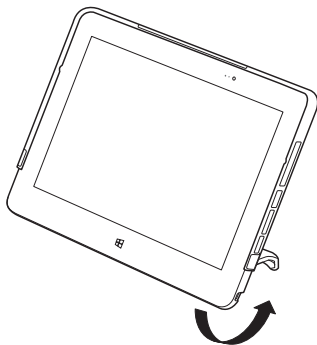

- 2 タブレット本体をスリムキーボードやクレードルに取り付けます。

取り付け方法および使用上のご注意については、タブレット本体のマニュアル『製品ガイド』をご覧ください。

■キーボードスタイル

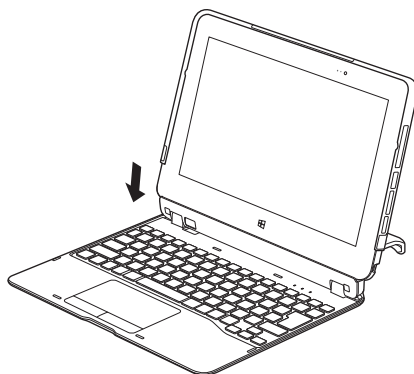

■クレードルスタイル

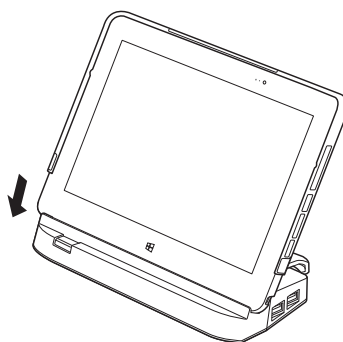

ショルダーストラップやハンドストラップを使うには

本製品といっしょに、別売のショルダーストラップやハンドストラップを使うことができます。

使用できるショルダーストラップやハンドストラップについては、富士通製品情報ページ内にある「システム構成図」(<http://www.fmworld.net/biz/fmv/product/syskou/>)をご覧ください。

タブレット本体裏面にあるネジ穴に、ショルダーストラップやハンドストラップを取り付けてください。ネジ穴は、カスタムメイドで「VESA マウント・ハンドストラップ・ショルダーストラップ対応」を選択した場合に、あります。

取り付け方法および使用上のご注意については、タブレット本体のマニュアル『製品ガイド』をご覧ください。

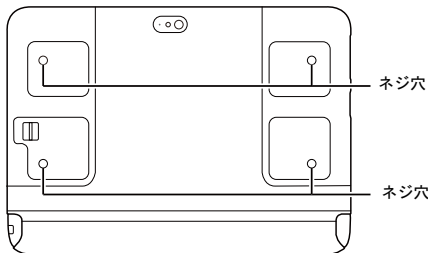

ご使用上の注意

- タブレット本体が、本製品にしっかりとはめ込まれていないと、ご使用中にタブレット本体が外れる場合があります。
- タブレット本体を取り付けた状態で本製品を持つ場合、カバーだけでなく、タブレット本体もいっしょに持つようにしてください。
- タブレット本体を取り付けた状態で、本製品を振り回さないでください。
- 本製品をペンひもでつり下げないでください。
- 火気や暖房機器を近づけないでください。
- 直射日光が当たる場所、高温、多湿の場所に放置しないでください。
- 涼しく乾燥していて風通しの良い、ほこりや化学薬品のないところに保管してください。
- 乳幼児の手の届かないところに保管してください。
- 本製品は樹脂材製品（合皮ソファ、樹脂シートなど）の上に置かないでください。長時間の接触や、強い力でのかすれにより、色移りする場合があります。
- 本製品は素材の特性上、時間と共に変色する場合があります。
- 質感を大切に加工をしているため、多少の色落ち、水漏れなどによる汚れ、シミになることがあります。ご了承ください。
- き裂などの破損、ほつれ、破れ、変形、劣化を発見した場合は、使用を中止してください。
- 本製品はタブレットを収納、携帯するためのカバーです。他の用途ではご使用にならないでください。
- 本製品は、タブレットを衝撃から保護するためのカバーではありません。
- 本製品は、収納物の傷防止を保証するものではありません。
- アルコール類またはその他の薬剤を本製品に付着させないでください。
- 硬い布で本製品を拭かないでください。

- タブレット本体を取り付けた状態で、不安定な場所に置かないでください。落下により、けがや故障の原因となることがあります。

お手入れについて

- 洗濯はできません。汚れた場合は、水にひたした布をよく絞ってから汚れを拭き取り、その後、乾いた布で拭いてください。
- ベンジン、シンナー、アルコールなどの溶剤や家庭用洗剤・化学ぞうきんは、変質、変色するおそれがありますので、使用しないでください。
- ぬれたときは、乾燥したタオルなどでぬれた部分の水分を拭き取り、形を整えた後、陰干しして充分乾かしてください。

リサイクルについて

本製品を廃棄する場合は、「廃棄物の処理及び清掃に関する法律」の規制を受けます。

本製品の廃棄については、弊社ホームページ「ICT製品の処分・リサイクル方法」(<http://jp.fujitsu.com/about/csr/eco/products/recycle/recycleindex.html>)をご覧ください。

お問い合わせ先について

こんなとき には	こちらへ	
技術的な ご質問、ご 相談	富士通パーソナル製品に関するお問い合わせ窓口	
	通話料 無料	0120-950-222
	受付 時間	9:00～17:00 (土曜、日曜、祝日およびシステムメンテナンス日を除く) 受け付け後に専門技術員からのコールバックとなります。

- おかけ間違いのないよう、ご注意ください。
- ダイヤル後、音声ガイダンスに従い、ボタン操作を行ってください。お客様の相談内容によって、各窓口へご案内いたします。
- システムメンテナンスのため、受付時間であっても受け付けを休止させていただく場合があります。

仕様一覽

外形寸法 (幅×奥行×高さ)	約275×約199×約19mm
質量	約220g

ストラップ対応専用カバー（FMV-NCS22）取扱説明書

B6FY-2731-01-00

発行日 2014年12月
発行責任 富士通株式会社

〒105-7123 東京都港区東新橋 1-5-2 汐留シティセンター

- このマニュアルの内容は、改善のため事前連絡なしに変更することがあります。
- このマニュアルに記載されたデータの使用に起因する第三者の特許権およびその他の権利の侵害については、当社はその責を負いません。
- 無断転載を禁じます。
- 落丁、乱丁本は、お取り替えいたします。

⑦ 1411-1

このマニュアルはリサイクルに配慮して印刷されています。
不要になった際は、回収・リサイクルにお出しく下さい。