

Fujitsu Desktop ESPRIMO

ESPRIMO G6016/B

製品ガイド

(機種別編)

本書をお読みになる前に

1 各部名称

2 取り扱い

3 周辺機器

4 お手入れ

5 仕様

目次

本書をお読みになる前に	5
安全にお使いいただくために	5
本書の表記	5
Windowsの操作	7
BIOSやドライバーのアップデートについて	8
デバイスの暗号化およびBitLockerドライブ暗号化について	8
商標および著作権について	9
第1章 各部名称	
1.1 パソコン本体前面	11
1.2 パソコン本体背面	12
1.3 パソコン本体内部	14
1.4 キーボード	15
第2章 取り扱い	
2.1 マウス	18
2.1.1 注意事項	18
2.1.2 マウスの基本設定を変更する	18
2.2 ディスプレイ	19
2.2.1 注意事項	19
2.2.2 解像度を変更する	19
2.3 マルチディスプレイ機能	20
2.3.1 マルチディスプレイ機能とは	20
2.3.2 注意事項	20
2.3.3 マルチディスプレイ機能を設定する	21
2.4 サウンド	22
2.4.1 全体の再生音量を調節する	22
2.4.2 アプリごとの再生音量を調節する	22
2.4.3 機器や項目ごとの音量を調節する	23
2.4.4 オーディオ端子の機能を切り替える	24
2.4.5 既定のオーディオ機器を選択する	24
2.4.6 AIノイズキャンセラー	25
2.4.7 スピーカーの音質を調節する	32
2.5 省電力	33
2.5.1 省電力状態	33
2.5.2 電源を切る	35
2.5.3 省電力設定	36

2.6	光学ドライブ	37
2.6.1	注意事項	37
2.6.2	使用できるディスク	37
2.6.3	ディスクをセットする	39
2.6.4	ディスクを取り出す	40
2.6.5	ディスクに書き込む	41
2.6.6	DVD-Videoを再生する	42
2.7	通信	43
2.7.1	有線LAN	43
2.7.2	無線LAN	44
2.7.3	Bluetoothワイヤレステクノロジー	44
2.7.4	無線通信機能の電波を発信する／停止する	45
2.8	暗号化機能付フラッシュメモリ	46
2.9	セキュリティチップ（TPM）	47

第3章 周辺機器

3.1	周辺機器を取り付ける前に	49
3.1.1	注意事項	49
3.2	本体カバー	50
3.2.1	注意事項	50
3.2.2	本体カバーを取り外す	50
3.2.3	本体カバーを取り付ける	51
3.3	メモリ	52
3.3.1	注意事項	52
3.3.2	メモリを取り付ける	52
3.3.3	メモリを取り外す	53
3.4	コネクタの接続／取り外し	54
3.4.1	注意事項	54
3.4.2	ディスプレイコネクタ	54
3.4.3	USBコネクタ	56
3.4.4	オーディオ端子	57
3.4.5	LANコネクタ	57
3.4.6	シリアルコネクタ	58

第4章 お手入れ

4.1	日常のお手入れ	60
4.1.1	パソコン本体、キーボード、マウスの表面の汚れ	60
4.2	定期的なお手入れ	61
4.2.1	注意事項	61
4.2.2	パソコン本体外部のほこりを取る	61
4.2.3	お手入れナビ／RAS Utility	62

第5章 仕様

5.1	本体仕様	64
5.1.1	ESPRIMO G6016/B（国際エネルギースタープログラム対応モデル）	65
5.1.2	ESPRIMO G6016/B（24時間・国際エネルギースタープログラム対応モデル）	69
5.1.3	ESPRIMO G6016/B （光学ドライブ搭載・国際エネルギースタープログラム対応モデル）	73
5.1.4	六面図	77
5.2	CPU	79
5.3	ディスプレイ	81
5.3.1	解像度	81
5.4	光学ドライブ	82
5.5	無線LAN	83

本書をお読みになる前に

安全にお使いいただくために



本製品を安全に正しくお使いいただくための重要な情報が『取扱説明書』に記載されています。特に、「安全上のご注意」をよくお読みになり、理解されたくうえで本製品をお使いください。

本書の表記

本書の内容は2026年4月現在のものです。お問い合わせ先やURLなどが変更されている場合は、ご購入元へお問い合わせください。詳しくは、『取扱説明書』をご覧ください。

■ 本文中の記号

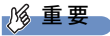
本文中に記載されている記号には、次のような意味があります。

記号	意味
 重要	お使いになるときの注意点や、してはいけないことを記述しています。必ずお読みください。
 POINT	操作に関連することを記述しています。必要に応じてお読みください。
→	参照ページを示しています。

■ キーの表記と操作方法

本文中のキーの表記は、キーボードに書かれているすべての文字を記述するのではなく、説明に必要な文字を次のように記述しています。

例：【Ctrl】キー、【Enter】キー、【→】キーなど

また、複数のキーを同時に押す場合には、次のように「+」でつないで表記しています。

例：【Ctrl】 + 【F3】キー、【Shift】 + 【↑】キーなど

■ 連続する操作の表記

本文中の操作手順において、連続する操作手順を、「→」でつなげて記述しています。

例：「スタートボタン」を表示して、「すべて」にある「Windows ツール」をクリックする操作

↓

「スタート」ボタン→「すべて」の「Windows ツール」の順にクリックします。

POINT

- ▶ 本書での操作手順は、「スタート」メニューの「すべて」のビューを「一覧」に切り替えた状態で説明しています。
表示の切り替えについては、**■ 「スタート」ボタンからアプリを起動する**（→P.7）をご覧ください。

■ 画面例およびイラスト

本文中の画面およびイラストは一例です。お使いの機種やモデルによって、実際に表示される画面やイラスト、およびファイル名などが異なることがあります。また、イラストは説明の都合上、本来接続されているケーブル類を省略したり形状を簡略化したりしていることがあります。

■ 周辺機器の使用

本文中の操作手順において、DVDなどを使用することがあります。

操作に必要なドライブなどが搭載されていないモデルをお使いの場合は、必要に応じて別売の周辺機器を用意してください。

使用できる周辺機器については、「カタログ/オプション品対応一覧」のページ（https://jp.fujitsu.com/platform/pc/product/catalog_syskou/）の「オプション品対応一覧」をご覧ください。

また、使用方法については、周辺機器のマニュアルをご覧ください。

■ 本文に記載している仕様とお使いの機種との相違

ご購入時の構成によっては、本文中の説明がお使いの機種の仕様と異なる場合があります。

あらかじめご了承ください。

なお、本文内において書き分けがある箇所については、お使いの機種の情報をお読みください。

■ 製品名の表記

本文中では、モデル名および製品名称を次のように略して表記します。

□ モデル名

モデル名	本文中の表記
国際エネルギースタープログラム対応モデル	スタンダードモデル
光学ドライブ搭載・国際エネルギースタープログラム対応モデル	光学ドライブモデル
24時間・国際エネルギースタープログラム対応モデル	24時間モデル

□ 製品名称

製品名称	本文中の表記	
Windows 11 Pro	Windows 11	Windows
Bluetooth®	Bluetooth	
CyberLink Power2Go 8	Power2Go	
CyberLink PowerDVD 14	PowerDVD	

Windowsの操作

■ クイック設定

アプリからの通知を表示する他、クリックすることで画面の明るさ設定や通信機能の状態などを設定できるアイコンが表示されます。

1 通知領域にある  をクリックします。

画面右側に「クイック設定」が表示されます。

■ 「スタート」 ボタンからアプリを起動する

本書のアプリを表示する手順は、「スタート」メニューの「すべて」のビューを「一覧」に切り替えた状態で説明しています。

次の手順で「一覧」に切り替えてください。

1 「スタート」 ボタンをクリックし、「すべて」のビューで「一覧」を選択します。

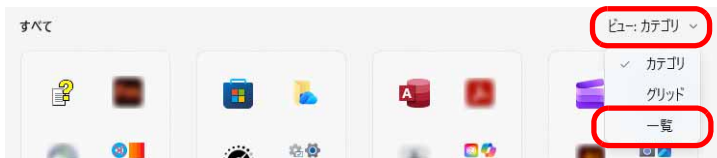

■ 「コントロールパネル」 ウィンドウ

次の手順で「コントロールパネル」ウィンドウを表示させてください。

1 「スタート」 ボタン→「すべて」の「Windows ツール」の順にクリックし、「コントロールパネル」をダブルクリックします。

■ ユーザーアカウント制御

本書で説明しているWindowsの操作の途中で、「ユーザーアカウント制御」ウィンドウが表示される場合があります。これは、重要な操作や管理者の権限が必要な操作の前にWindowsが表示しているものです。表示されるメッセージに従って操作してください。

■ 通知領域のアイコン

通知領域にすべてのアイコンが表示されていない場合があります。

表示されていないアイコンを一時的に表示するには、通知領域の  をクリックします。

BIOSやドライバーのアップデートについて

本パソコンには、さまざまなアプリや周辺機器の接続／制御に必要なBIOS、ドライバーなどが搭載されています。

これらのアプリ、BIOS、ドライバーに対して、アップデートプログラムが提供されることがあります。アップデートプログラムには、次のような内容が含まれています。

- 機能の向上、追加
- 操作性の向上
- 品質改善

本パソコンをより快適にお使いいただくために、常に最新版のBIOSやドライバーを適用してください。アップデート方法については、弊社アップデートサイト（https://www.fmworld.net/biz/fmv/index_down.html）をご覧ください。

POINT

- ▶ 本パソコンには、インターネットを経由して、ドライバーやアプリの更新プログラムの有無を定期的にチェックして通知する「アップデートナビ」が搭載されています。『製品ガイド（共通編）』の「1章 アプリ」－「サポート関連のアプリ」をご覧ください。アップデートナビを有効にしてお使いください。

デバイスの暗号化およびBitLocker ドライブ暗号化について

次の場合は、Windowsに搭載されている「デバイスの暗号化」機能が自動的に有効になり、本パソコン搭載のフラッシュメモリが暗号化されることがあります。

- Microsoft アカウントでパソコンにサインインしている場合
- Microsoft Entra（Azure Active Directory）アカウントまたは組織（職場／学校）アカウントでパソコンにサインインしている場合

また、「BitLocker ドライブ暗号化」を有効にした場合も、フラッシュメモリが暗号化されます。

暗号化されたフラッシュメモリを修理した場合や修理によりハードウェア情報が更新された場合、パソコン起動時に「回復キー」の入力を求められます。

「回復キー」を入力しないとパソコンを起動することができないため、事前に「回復キー」を確認しなくさないように保管してください。

回復キーの確認手順については、『取扱説明書』をご覧ください。

商標および著作権について

Intel、インテル、Intel ロゴ、Intel Core、Intel SpeedStep、Celeron は、アメリカ合衆国および / またはその他の国における Intel Corporation の商標です。

Bluetooth® ワードマークおよびロゴは登録商標であり、Bluetooth SIG, Inc. が所有権を有します。富士通株式会社は使用許諾の下でこれらのマークおよびロゴを使用しています。

CyberLink、PowerDVD、Power2Go は、CyberLink Corporation の商標または登録商標です。

HDMI、HDMI High-Definition Multimedia Interface、HDMI のトレードドレスおよび HDMI のロゴは、HDMI Licensing Administrator, Inc. の商標または登録商標です。

その他の各製品名は、各社の商標、または登録商標です。

その他の各製品は、各社の著作物です。

その他のすべての商標は、それぞれの所有者に帰属します。

Copyright Fujitsu Limited 2026

1

第1章

各部名称

各部の名称と働きについて説明しています。

1.1	パソコン本体前面	11
1.2	パソコン本体背面	12
1.3	パソコン本体内部	14
1.4	キーボード	15

1.1 パソコン本体前面

□スタンダードモデル／24時間モデル

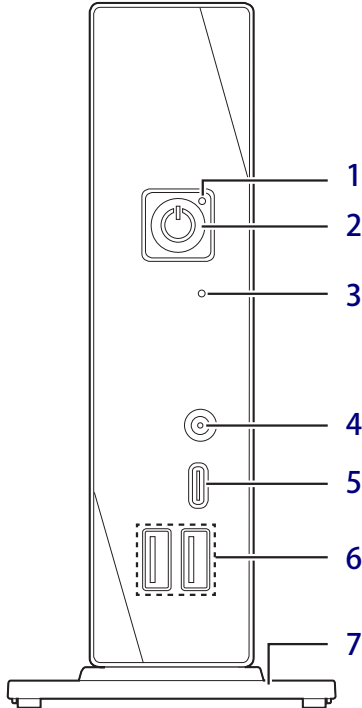

1 電源ランプ

本パソコンの状態を表示します。

LEDランプ	本パソコンの状態
点灯	動作状態
点滅	スリープ状態
消灯	電源オフまたは休止状態

2 電源ボタン

パソコン本体の電源を入れたり、省電力状態（→P.33）にしたりします。

POINT

- ▶ キーボードの2つのキーを押すことで、電源を入れることができます。（→P.16）

3 ディスクアクセスランプ

内蔵ストレージや光学ドライブにアクセスしているときに点灯します。

4 マイク・ヘッドホン・ヘッドセット兼用端子

φ3.5mm CTIA準拠 4極ミニプラグに対応した市販のマイク・ヘッドホン・ヘッドセットを接続します。（→P.57）

□光学ドライブモデル

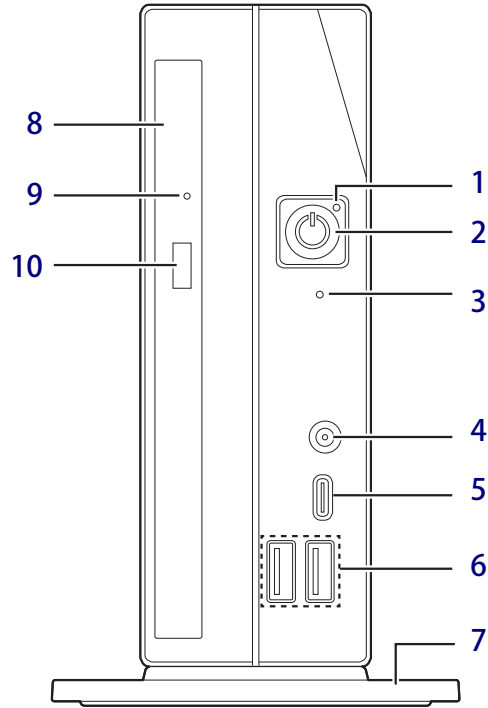

5 USB 3.2 (Gen2) Type-Cコネクタ

（→P.56）

6 USB 3.2 (Gen1) Type-Aコネクタ

（→P.56）

7 フット

本パソコンを縦置きでお使いになるときに取り付ける台座です。取り付け方法については、『取扱説明書』をご覧ください。

8 光学ドライブ

次のいずれかが搭載されています。（→P.37）

- ・DVD-ROMドライブユニット
- ・スーパーマルチドライブユニット

9 強制取り出し穴

光学ドライブのトレイが開かなくなったとき、強制的にトレイを開きます。（→P.40）

10 ディスク取り出しボタン

（→P.40）

1.2 パソコン本体背面

□スタンダードモデル／24時間モデル

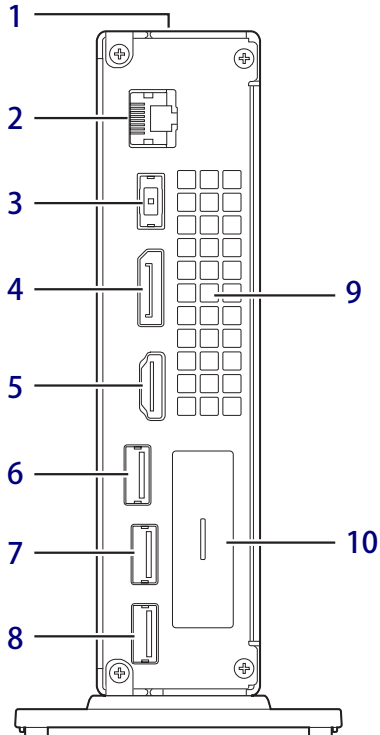

- 1** **盗難防止用ロック取り付け穴**
盗難防止用ケーブルを取り付けます。
弊社がお勧めするワイヤーロック／盗難防止用品については、「カタログ/オプション品対応一覧」のページ (https://jp.fujitsu.com/platform/pc/product/catalog_syskou/) の「オプション品対応一覧」をご覧ください。
- 2** **LAN コネクタ**
(→P.57)
- 3** **DC-IN コネクタ**
本パソコンに添付のACアダプタを接続します。
- 4** **DisplayPort コネクタ**
(→P.54)
- 5** **HDMI 出力端子**
(→P.54)

□光学ドライブモデル

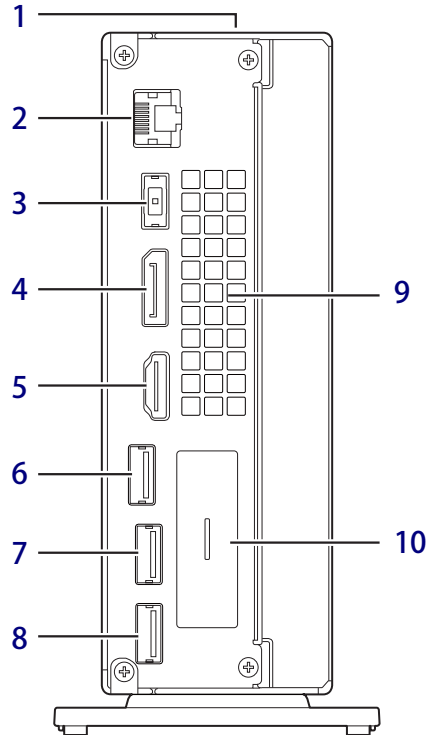

- 6** **USB 3.2 (Gen2) Type-A コネクタ**
(→P.56)
- 7** **USB 2.0 Type-A コネクタ**
(→P.56)
- 8** **USB 2.0 Type-A コネクタ**
(→P.56)
USBキーボードを接続するコネクタです。
接続したキーボードは、2つのキーを押して電源を入れることができます。詳しくは「 2つのキーを押して電源を入れる」(→P.16) をご覧ください。
- 9** **通風孔**
パソコン本体内部の熱を外部に逃がします。
- 10** **拡張コネクタ**
カスタムメイドで選択したコネクタが搭載されます。「 カスタムメイド選択時」(→P.13) をご覧ください。

□ カスタムメイド選択時

カスタムメイドで選択した拡張コネクタ※をご覧ください。
 （※ 選択したいいずれかのコネクタが搭載されます。）

● スタンダードモデル／24時間モデル

● 光学ドライブモデル

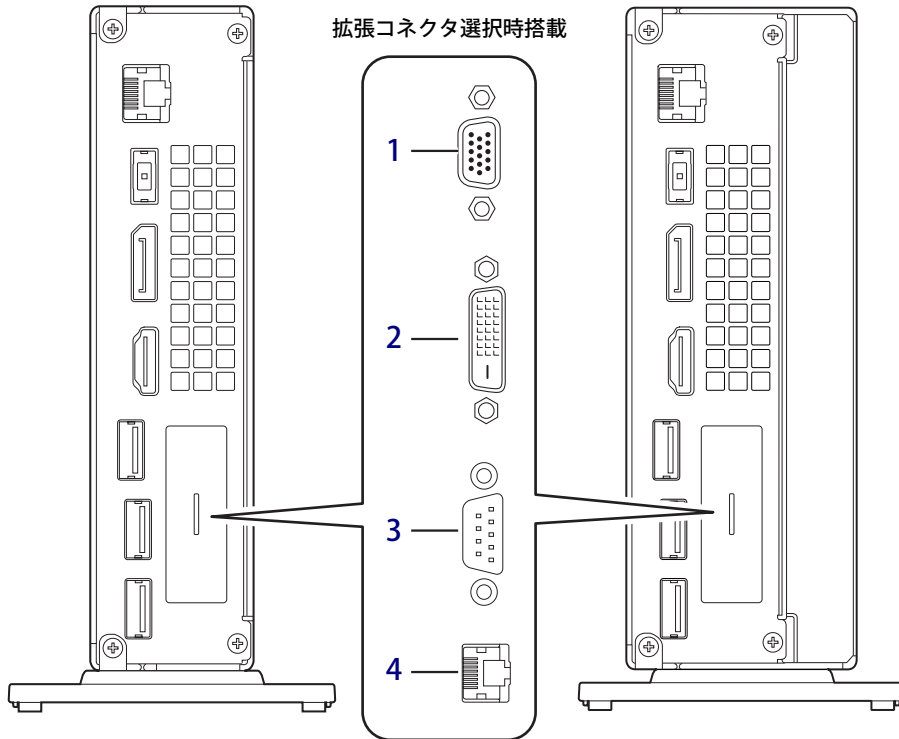

1 アナログディスプレイコネクタ
 (→P.54)

2 DVI-Dコネクタ
 (→P.54)

3 シリアルコネクタ
 (→P.58)

4 LANコネクタ
 (→P.57)

1.3 パソコン本体内部

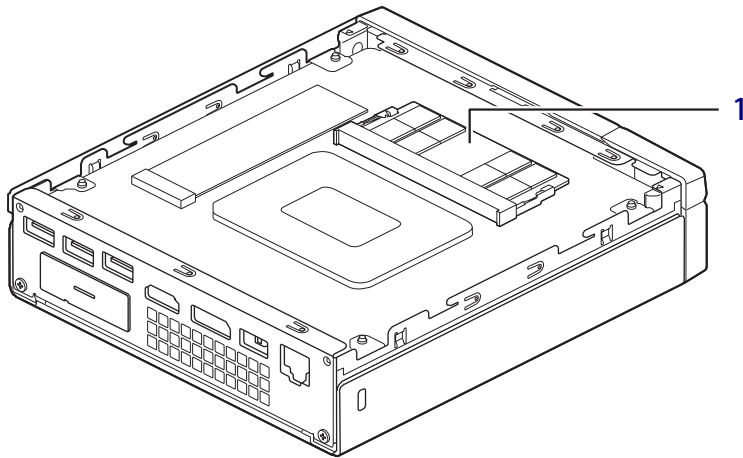



（イラストは機種や状況により異なります）

- 1 メモリスロット**
メモリを取り付けます。
（→P.52）

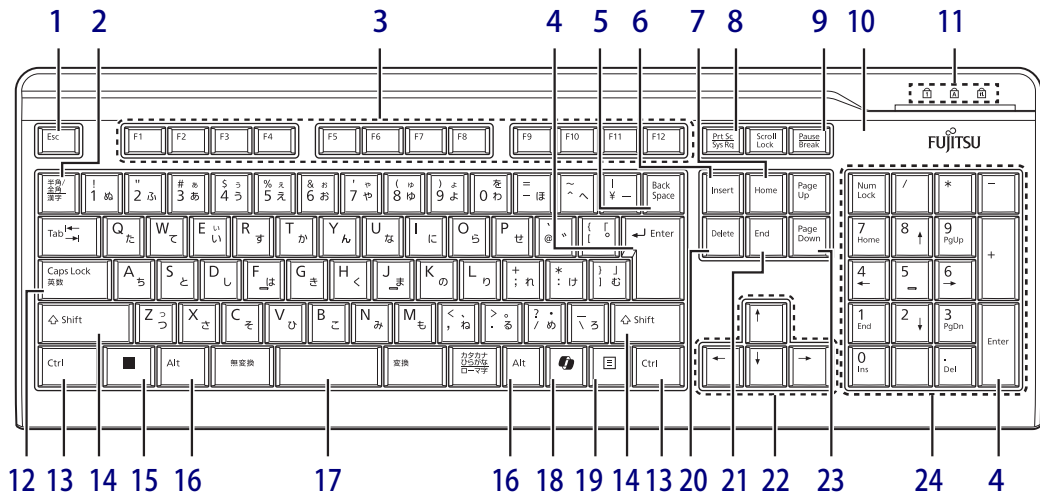
1.4 キーボード



- 1 【Esc】 キー
- 2 【半角／全角】 キー
日本語入力のオン／オフを切り替えます。
- 3 【F1】 ～ 【F12】 キー
- 4 【Enter】 キー
- 5 【Back Space】 キー
- 6 【Insert】 キー
- 7 【Home】 キー
- 8 【Print Screen】 キー
- 9 【Page Up】 キー
- 10 【Num Lock】 キー
テンキーのモードを切り替えます。
- 11 インジケーター
NumLock、Caps Lock、Scroll Lockの各機能のオン／オフを表示します。
- 12 【Caps Lock英数】 キー
【Shift】 キーを押しながらこのキーを押して、アルファベットのの大文字／小文字の入力を切り替えます。
- 13 【Ctrl】 キー
POINT
▶ 2つの【Ctrl】 キーを押して電源を入れることができます。（→P.16）
- 14 【Shift】 キー
- 15 【】 (Windows) キー
「スタート」メニューを表示します。
- 16 【Alt】 キー
POINT
▶ 【Alt】 キーと【P】 キーを押して電源を入れることができます。（→P.16）
- 17 【Space】 キー
- 18 【】 (Copilot) キー
AIアシスタント「Copilot」を起動します。
POINT
▶ 利用できるCopilotキーの機能は、日本においてはCopilotが起動しますが、その他の国・地域により異なります。お客様の環境で利用できる機能を確認したい場合は aka.ms/keysupport をご覧ください。
- 19 【】 (アプリケーション) キー
選択した項目のショートカットメニューを表示します。
マウスの右クリックと同じ役割をします。
- 20 【Delete】 キー
- 21 【End】 キー

22 カーソルキー**23** 【Page Down】 キー**24** テンキー

「Num Lock」 インジケータ点灯時に数字が入力できます。

「Num Lock」 インジケータ消灯時にキー下段に刻印された機能が有効になります。

■ 2つのキーを押して電源を入れる

2つのキーを押すことで、パソコンの電源を入れることができます。

この機能を使用する場合は、BIOSセットアップの項目が表のとおりを設定されている必要があります。

POINT

- ▶ BIOSセットアップの操作については、『製品ガイド（共通編）』の「2章 BIOS」—「BIOSセットアップの操作のしかた」をご覧ください。
- ▶ 別売のキーボードが対応しているかについては、「カタログ/オプション品対応一覧」のページ (https://jp.fujitsu.com/platform/pc/product/catalog_syskou/) の「オプション品対応一覧」をご覧ください。

□ 2つの 【Ctrl】 キーを押す場合

左右2つの【Ctrl】キー（→P.15）を同時に押して電源を入れるには、次のように設定します。

メニュー	設定項目	設定値
電源管理	電源オフ時のUSB電源供給	電源ON
	キーボードによるウェイクアップ	専用キーのみ ^注

注：「使用する」に設定した場合は、キーボードの任意のキーを押して電源を入れることができます。

重要

- ▶ 本機能は次のキーボードで使用できます。
 - ・標準添付キーボード
 - ・カスタムメイドで選択したキーボード

□ 【Alt】 + 【P】 キーを押す場合

【Alt】キー（→P.15）と【P】キーを同時に押して電源を入れるには、次のように設定します。

メニュー	設定項目	設定値
電源管理	電源オフ時のUSB電源供給	電源ON
	キーボードによるウェイクアップ	専用キーのみ
		Alt+P

重要

- ▶ 本機能をお使いになるには、の付いているUSB 2.0 Type-Aコネクタ（→P.12）に接続してください。

■ キーボードの角度調節

キーボードの底面には、チルトフットが2ヶ所付いています。

チルトフットを起こすと、キーボードに角度をつけることができます。

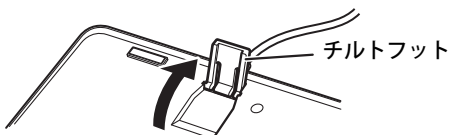

2

第2章

取り扱い

本パソコンを使用するうえでの基本操作や、本パソコンに取り付けられている（取り付け可能な）周辺機器の基本的な取り扱い方について説明しています。

2.1	マウス	18
2.2	ディスプレイ	19
2.3	マルチディスプレイ機能	20
2.4	サウンド	22
2.5	省電力	33
2.6	光学ドライブ	37
2.7	通信	43
2.8	暗号化機能付フラッシュメモリ	46
2.9	セキュリティチップ（TPM）	47

2.1 マウス

対象 マウス使用時

ここでは、マウスの基本設定について説明しています。

2.1.1 注意事項

- 光学式マウスは、マウス底面から赤い光を発しています。レーザー式マウスは、マウス底面から目には見えないレーザー光線を発しています。直接目に向けると、目に悪い影響を与えることがありますので避けてください。
- 光学式マウスおよびレーザー式マウスのセンサー部分を汚したり、傷を付けたりしないでください。
- 光学式マウスおよびレーザー式マウスは、次のようなものの表面では、正しく動作しない場合があります。
 - ・ 鏡やガラスなど反射しやすいもの
 - ・ 光沢のあるもの
 - ・ 濃淡のはっきりしたしま模様や柄のもの（木目調など）
 - ・ 網点の印刷物など、同じパターンが連続しているもの
- 光学式マウスおよびレーザー式マウスは、本来はマウスパッドを必要としませんが、マウス本体や傷が付きやすい机、テーブルの傷防止のために、マウスパッドをお使いになることをお勧めします。

2.1.2 マウスの基本設定を変更する

左右のボタンの機能や、マウスポインター、ダブルクリック、スクロールの速度などは、「マウスのプロパティ」で変更できます。

- 1 「スタート」ボタン → （設定）の順にクリックします。
- 2 「Bluetoothとデバイス」をクリックします。
- 3 「マウス」をクリックします。
それぞれの項目で設定を変更します。

2.2 ディスプレイ

ここでは、本パソコンに接続した1台のディスプレイを使う方法について説明しています。ディスプレイの取り扱いについては、お使いのディスプレイのマニュアルをご覧ください。またディスプレイを接続する方法については、「3.4.2 ディスプレイコネクタ」(→P.54)をご覧ください。複数のディスプレイを使ってマルチディスプレイ機能を使う方法については、「2.3 マルチディスプレイ機能」(→P.20)をご覧ください。

2.2.1 注意事項

- お使いのディスプレイと本パソコンの両方が対応している解像度のみ表示できます。お使いのディスプレイのマニュアルをご覧になり、表示可能な解像度を確認してください。
- 解像度などを変更するときは一時的に画面が乱れることがありますが、故障ではありません。

2.2.2 解像度を変更する

ここでは、ディスプレイの解像度、リフレッシュレートの変更方法について説明します。

- 1 「スタート」ボタン →  (設定) → 「システム」の順にクリックします。
- 2 「ディスプレイ」をクリックします。
- 3 解像度を変更します。
 1. 「ディスプレイの解像度」で設定したい解像度を選択します。
 2. 設定を確認するメッセージが表示されたら、「変更の維持」をクリックします。
- 4 リフレッシュレートを変更します。
 1. 「ディスプレイの詳細設定」をクリックします。
 2. 「ディスプレイを選択して、その設定を表示または変更します」でディスプレイを選択します。
 3. 「リフレッシュレートの選択」でリフレッシュレートを変更します。

POINT

- ▶ 設定可能な値は、「5.3 ディスプレイ」(→P.81)をご覧ください。
- ▶ 画面が正常に表示されない場合は、何もせずに15秒程度待つてください。変更前の設定に戻ります。

2.3 マルチディスプレイ機能

本パソコンに複数のディスプレイを接続すると、マルチディスプレイ機能が使えるようになります。ディスプレイの取り扱いについては、お使いのディスプレイのマニュアルをご覧ください。外部ディスプレイを接続する方法については、「3.4.2 ディスプレイコネクタ」（→P.54）をご覧ください。

2.3.1 マルチディスプレイ機能とは

マルチディスプレイ機能により、複数のディスプレイを使用した次のような表示方法を選択できます。

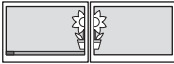
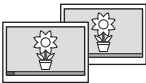
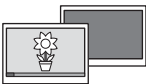
表示方法	説明
拡張デスクトップ表示 	複数のディスプレイを1つの画面として表示します。 Windowsのタスクバーはすべてのディスプレイに表示されます。 それぞれのディスプレイの解像度は別々に設定できます。
クローン表示 	複数のディスプレイに同一の画面を表示します。 すべてのディスプレイの解像度は同じである必要があります。
シングル表示 	複数のディスプレイのどれか1つに画面を表示します。 表示するディスプレイは切り替えることができます。

【Fn】 + 【P】 キーを押すことで、表示方法を選択する画面を表示できます。

2.3.2 注意事項

- お使いのディスプレイと本パソコンの両方が対応している解像度のみ表示できます。お使いのディスプレイのマニュアルをご覧ください。表示可能な解像度を確認してください。
- 拡張デスクトップ表示では「PowerDVD」の画面を2つのディスプレイの間で移動すると、一時的に再生が止まる場合があります。
- マルチディスプレイ機能を変更するときは、動画を再生するアプリは終了してください。
- マルチディスプレイ機能は、Windowsが起動している場合にのみ有効です。
- 2台のディスプレイを接続している場合、POST画面やBIOSセットアップ画面の表示されるディスプレイは次のようになります。

表示される優先順位	1	2
表示されるディスプレイを接続しているコネクタ	DisplayPort 注	HDMI

注：別売の変換ケーブルを使用してディスプレイを接続すると、優先順位が下がります。

- 解像度などを変更するときに一時的に画面が乱れることがありますが、故障ではありません。

2.3.3 マルチディスプレイ機能を設定する

- 1 「スタート」ボタン →  (設定) → 「システム」の順にクリックします。
- 2 「ディスプレイ」をクリックします。
- 3 画面上部の選択肢から、表示する設定を選択します。

表示画面を複製する	クローン表示になります。
表示画面を拡張する	拡張デスクトップ表示になります。
1のみに表示する	シングル表示になります。パソコン本体のディスプレイのみに表示します。
2のみに表示する	シングル表示になります。外部ディスプレイのみに表示します。

- 4 設定を確認するメッセージが表示されたら、「変更の維持」をクリックします。
- 5 必要に応じて、表示する画面の位置／明るさ／解像度／向きなどを設定します。

POINT

- ▶ 設定可能な値は、「5.3 ディスプレイ」(→P.81) をご覧ください。
- ▶ リフレッシュレートを変更する場合は、「2.2.2 解像度を変更する」(→P.19) の手順4を行ってください。
- ▶ 画面が正常に表示されない場合は、何もせずに15秒程度待ってください。変更前の設定に戻ります。

2.4 サウンド

ここでは、音量の調節方法やオーディオ端子の機能の切り替え方法などについて説明しています。オーディオ端子に機器を接続する方法については、「3.4.4 オーディオ端子」（→P.57）をご覧ください。

2.4.1 全体の再生音量を調節する

本パソコンに接続されたヘッドホンの再生音量は、次の操作で調節します。

- 1 通知領域の「スピーカー」アイコン（）をクリックします。
- 2 スライダーで音量を調節します。

2.4.2 アプリごとの再生音量を調節する

アプリごとの再生音量は「音量ミキサー」で調節します。

- 1 音量を調節するアプリを起動します。
- 2 通知領域の「スピーカー」アイコン（）を右クリックし、「音量ミキサーを開く」をクリックします。
- 3 「アプリ」の一覧から、音量の設定を変更したいアプリの音量を調節します。

2.4.3 機器や項目ごとの音量を調節する

機器や項目ごとの音量は次の手順で調節します。

調節できる機器や項目は、「■ 再生するときに調節できる機器と項目」（→P.23）、「■ 録音するときに調節できる機器と項目」（→P.23）をご覧ください。

- 1 音量を調節したい機器が接続されていない場合は接続します。
「3.4.4 オーディオ端子」（→P.57）
- 2 通知領域の「スピーカー」アイコン（）を右クリックします。
- 3 「サウンドの設定」をクリックします。
- 4 詳細設定の「サウンドの詳細設定」をクリックします。
「サウンド」ウィンドウが表示されます。
- 5 「再生」タブまたは「録音」タブをクリックします。
- 6 音量を調節したい機器を右クリックし、「プロパティ」をクリックします。
- 7 「レベル」タブをクリックします。
- 8 音量を調節したい項目で音量を調節し、「OK」をクリックします。

■ 再生するときに調節できる機器と項目

機器／設定項目	説明
スピーカー	
Realtek HD Audio output	本パソコンに接続されたヘッドホンから出力される音の再生音量
マイク	マイク・ヘッドホン・ヘッドセット兼用端子（マイク入力設定時）から入力される音の再生音量
[ディスプレイ名] 注1注2	
インテル(R) ディスプレイ用オーディオ	ディスプレイから出力される音の再生音量

注1：「[ディスプレイ名]」には、接続されたディスプレイの名称が表示されます。

注2：次のコネクタに、音声出力に対応したディスプレイを接続した場合に表示されません。

- ・HDMI出力端子
- ・DisplayPort コネクタ

■ 録音するときに調節できる機器と項目

機器／設定項目	説明
マイク	
マイク	オーディオ端子（マイク入力設定時）から入力される音の録音音量
マイクブースト	マイクブーストのレベル（マイク入力設定時）

2.4.4 オーディオ端子の機能を切り替える

オーディオ端子（マイク・ヘッドホン・ヘッドセット兼用端子）の機能は、次の手順で切り替えます。

- 1 オーディオ端子に機器を接続します（→P.57）。
- 2 「スタート」ボタン→「すべて」の「Realtek Audio Console」の順にクリックします。
- 3 「デバイス詳細設定」をクリックします。
- 4 「コネクタを再接続しています」の下に表示されているコネクタで、使用したいデバイスを選択します。

2.4.5 既定のオーディオ機器を選択する

音声を録音または再生する機器が複数使用可能な場合、既定の機器を選択できます。

- 1 通知領域の「スピーカー」アイコン（）を右クリックします。
- 2 「サウンドの設定」をクリックします。
- 3 詳細設定の「サウンドの詳細設定」をクリックします。
「サウンド」ウィンドウが表示されます。
- 4 「再生」タブまたは「録音」タブをクリックします。
- 5 既定に設定する機器を選択し、「既定値に設定」をクリックします。
- 6 「OK」をクリックします。

2.4.6 AIノイズキャンセラー

本機能はオンライン通話アプリ使用時に周囲のノイズを低減することができます。

オンライン通話などで、環境ノイズ（キーボードの打鍵音、電話の着信音、ペットの鳴き声、生活音など）を識別し、まわりのノイズを自動で低減させることで、会話をしやすくします。

また、AI登録ボイスフォーカスモードを使用すると、登録した声を強調することができます。

■ 注意事項

- 一部のオンライン通話アプリおよびヘッドセットなどの接続機器によっては、本機能がご利用できない場合があります。
- 一部のオンライン通話アプリでは、本機能の設定切り替え時、オンライン通話アプリが正常に動作しなくなる場合があります。
正常に動作しなくなった場合は、オンライン通話アプリの通話を再接続、または通話アプリやパソコンを再起動してください。
- 本機能のご利用によりパソコンの動作が遅く感じる場合は、他のアプリを終了させてからオンライン通話アプリをご利用ください。
- 「スピーカーノイズ除去（音声通話）」をオンにして、オンライン通話アプリで通話中に次の操作をすると、再生中の音がカットされることがあります。
その場合は、「スピーカーノイズ除去（音声通話）」をオフにしてください。
 - ・ 動画や音楽を再生する
 - ・ アプリ上で動画再生などを共有する
- 「スピーカーノイズ除去（音声通話）」をオンに設定している場合、一部のオンライン通話アプリでは通話中にパソコンのシステム音などがカットされることがあります。また、一部のオンライン通話アプリのオーディオテストで、テスト音が聞こえないことがあります。
その場合は、「スピーカーノイズ除去（音声通話）」をオフにしてください。
- 「AI登録ボイスフォーカスモード」を利用する場合は、事前に声の登録を行ってください。また、使用するマイクごとに声の登録が必要となります。
 - ・ 登録した声以外の声すべてを低減できるわけではありません。
 - ・ 効果が感じられない場合は再度声の登録を行ってください。
- 「AI登録ボイスフォーカスモード」をUSBヘッドセットで使用する場合、声の登録時と異なるUSBコネクタに接続すると効果が出ない場合があります。その場合は声の登録を行ってください。
- ヘッドセットなどの接続機器をお使いの場合
 - ・ 接続機器は、パソコン本体に接続してお使いください。
 - ・ 接続機器をはじめてお使いになる場合、機器を接続した状態で設定をオンにしてください。
 - ・ 本機能が効かない場合は、設定を一度オフにしてから再度オンにしてください。
- オーディオドライバーを最新バージョンにアップデートしてご利用ください。

■ AIノイズキャンセラーを使用する

- 1 「スタート」ボタン→「すべて」の「Realtek Audio Console」の順にクリックします。
「Realtek Audio Console」が表示されます。
- 2 マイクおよびスピーカーの効果を設定します。
 - マイクの効果を設定する場合
通話相手に自分の声を聞きやすくします。
「録音デバイス」から設定する機器をクリックします。（→P.27）
 - スピーカーの効果を設定する場合
通話相手のノイズを低減し、自身が聞きやすくします。
「再生デバイス」から設定する機器をクリックします。（→P.30）

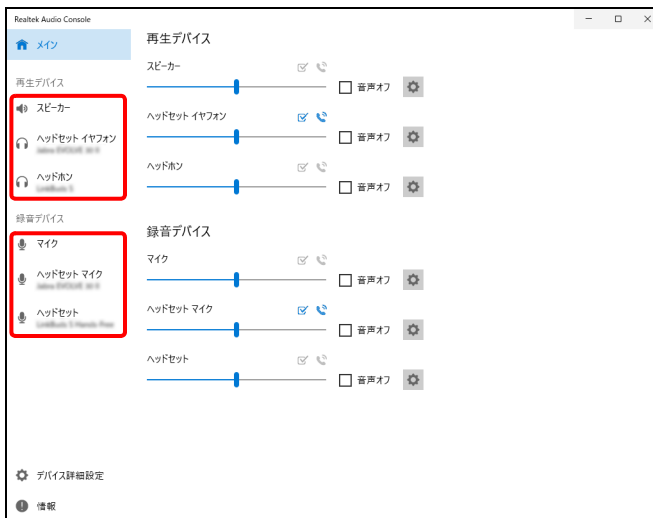

上の画面は表示例です。

「再生デバイス」および「録音デバイス」の機器は、接続されている機器のみ表示されます。

POINT

- ▶ 音量スライダー横の  をクリックしても、設定画面が表示されません。
- ▶ スピーカー内蔵ディスプレイを接続している場合、ディスプレイのスピーカーは表示されません。

■ マイクの効果を設定する

通話相手に自分の声を聞きやすくする機能です。

使用するマイクにより、表示される画面および設定項目が異なります。

● オーディオ端子に機器を接続した場合

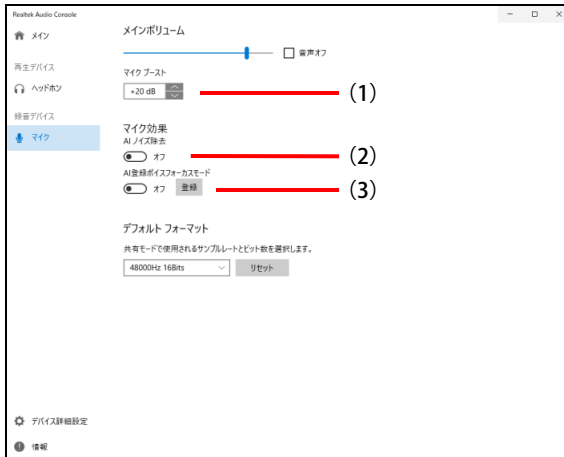

(1) マイクの感度を調節する

マイクが拾う音の感度を調節します。

(2) AI ノイズキャンセラーの設定を変更する

- ・ オン：AI ノイズ除去（AI ノイズキャンセラー）を有効にします。
- ・ オフ：AI ノイズ除去（AI ノイズキャンセラー）を無効にします。

(3) AI 登録ボイスフォーカスモード

事前に声を登録することで、登録した声を強調しそれ以外の声を低減することができます。

- ・ オン：オンライン通話で通話者の声を強調します。
- ・ オフ：本効果を無効にします。

※ 声を登録する場合は、「□ 特定の声を登録する」（→P.29）をご覧ください。

● USBコネクタに機器を接続／Bluetooth接続した場合

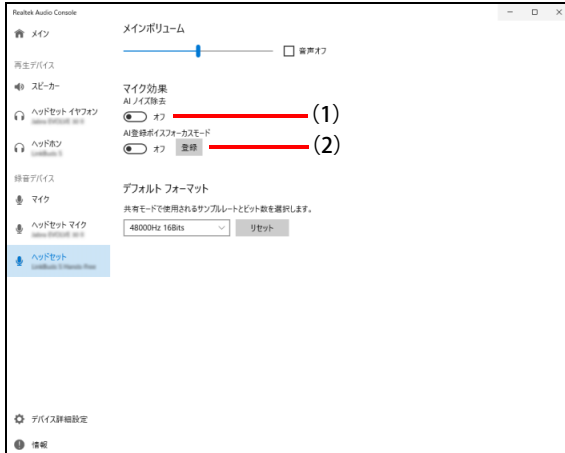

(1) AIノイズキャンセラーの設定を変更する

- ・ オン：AIノイズ除去（AIノイズキャンセラー）を有効にします。
- ・ オフ：AIノイズ除去（AIノイズキャンセラー）を無効にします。

(2) AI登録ボイスフォーカスモード

事前に声を登録することで、登録した声を強調しそれ以外の声を低減することができます。

- ・ オン：オンライン通話で通話者の声を強調します。
- ・ オフ：本効果を無効にします。

※ 声を登録する場合は、「□ 特定の声を登録する」（→P.29）をご覧ください。

POINT

- ▶ 接続した機器や選択した項目によっては、一部使用できない機能（グレーアウトし選択不可）があります。

□ 特定の声を登録する

次の手順で、声を登録してください。

1 「AI登録ボイスフォーカスモード」の「登録」をクリックします。

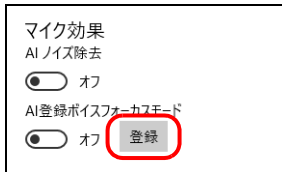

2 「録音の開始」をクリックし、囲みの文章または任意の文章を読み上げ声を録音します。読み上げている音声を検知すると、プログレスバーが進行します。

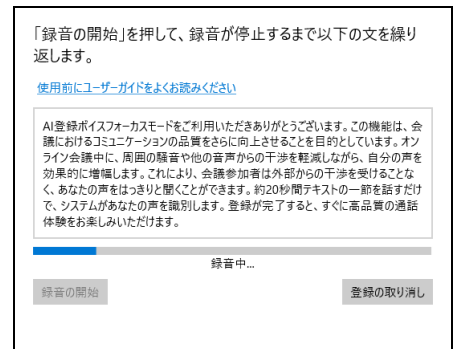
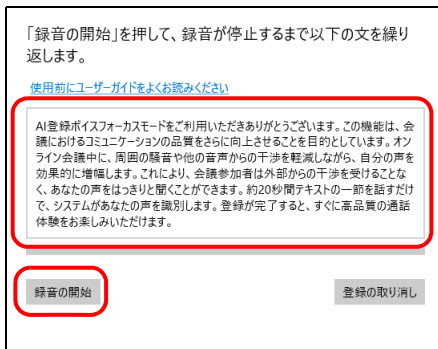

重要

- ▶ エラーが発生したときは、もう一度「登録の開始」からやり直してください。うまく録音できない場合は、次のようなメッセージが表示されます。

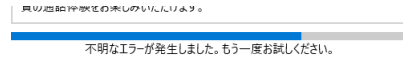
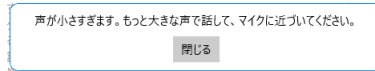

3 正常に登録されたというメッセージが表示されたら、「登録完了」をクリックします。

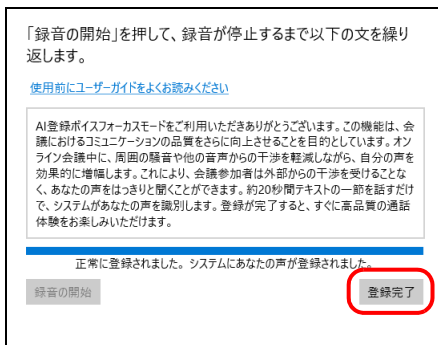

■ スピーカーの効果を設定する

通話相手のノイズを低減し、自身が聞きやすくなる機能です。
使用するスピーカーにより、表示される画面が異なります。

● オーディオ端子に機器を接続した場合

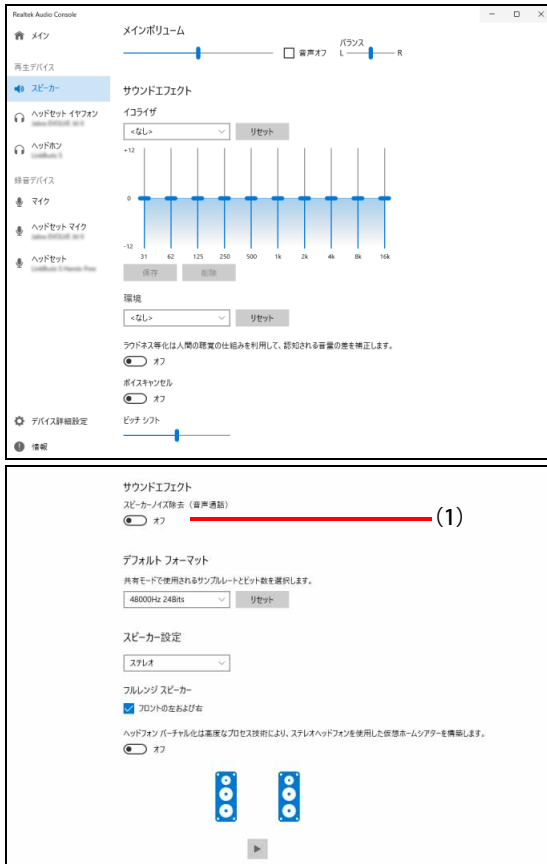

以降の項目はスクロールすると表示されます。

(1) 通話相手からのノイズを低減する

通話相手からの音声に環境ノイズが混じり、聞き取りづらいときに使用します。

- ・ オン：通話相手側のノイズを低減します。
- ・ オフ：この機能を無効にします。

POINT

- ▶ 接続した機器や選択した項目によっては、一部使用できない機能（グレーアウトし選択不可）があります。

● USBコネクタに機器を接続／Bluetooth接続した場合

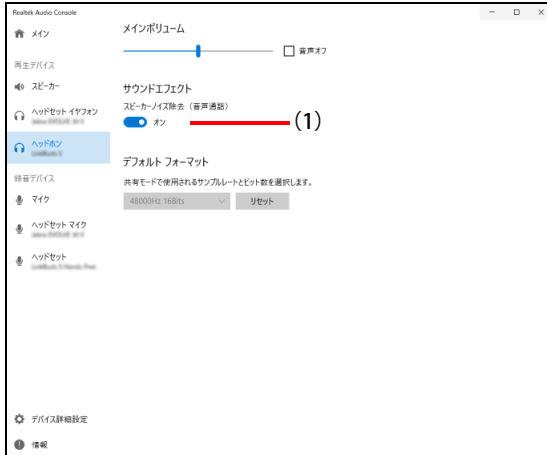

(1) 通話相手からのノイズを低減する

通話相手からの音声に環境ノイズが混じり、聞き取りづらいときに使用します。

- ・ オン：通話相手側のノイズを低減します。
- ・ オフ：この機能を無効にします。

 POINT

- ▶ 接続した機器や選択した項目によっては、一部使用できない機能（グレーアウトし選択不可）があります。

2.4.7 スピーカーの音質を調節する

スピーカーの音質を調節し、好みの音質に設定することができます。

重要

- ▶ 本設定は、オーディオ端子に機器を接続した場合のみ利用できます。
- ▶ Bluetooth接続およびUSBコネクタに機器を接続した場合は、これら項目は表示されません。
- ▶ スピーカー内蔵ディスプレイを接続している場合、ディスプレイのスピーカーは表示されません。

- 1 「スタート」ボタン→「すべて」の「Realtek Audio Console」の順にクリックします。「Realtek Audio Console」が表示されます。
- 2 「再生デバイス」から設定する機器をクリックします。
- 3 好みの音質になるように、設定を変更します。

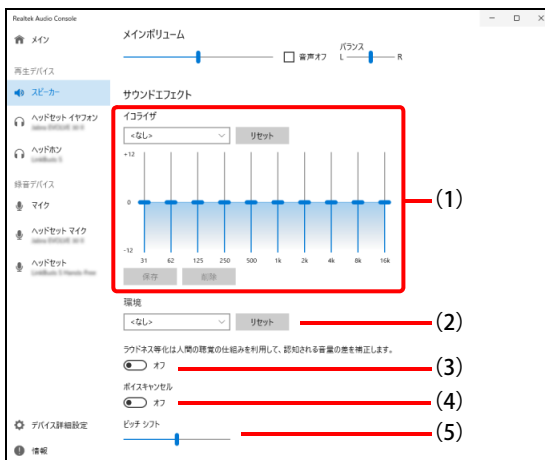

- (1) イコライザ : スライダーを変更することで、好みの周波数特性を設定できます。プルダウンメニューで選択したジャンルに最適な設定に変更します。
- (2) 環境 : プルダウンメニューで選択した空間音響に近い効果を得られます。
- (3) ラウドネス等化 : 音量が小さい時でも聞こえやすくします。
- (4) ボイスキャンセル : ステレオ音源の中央に位置する音（ボーカルなど）を低減します。
- (5) ピッチシフト : 曲全体の音程を調節します。

2.5 省電力

ここでは、パソコンを使わないときに省電力にする省電力状態と、その他の節電機能について説明しています。

2.5.1 省電力状態

パソコンを使用しないときに、画面を消灯して消費電力を抑えます。

省電力状態	説明
スリープ	メモリに作業中のデータなどを保存し、Windowsの動作を一時的に中断します。パソコンの電源は入っているため、電力を少しずつ消費しますが、比較的早くレジュームできます。
休止状態 ^注	フラッシュメモリに作業中のデータなどを保存し、電源を切ります。ただし、作業中のデータなどを保存しているため、パソコンの起動後に作業を再開できます。レジュームはスリープよりも少し時間がかかります。

注：休止状態を「有効」にする場合は設定が必要です。

■ 注意事項

- 状況により省電力状態にならない場合があります。メッセージが表示された場合は、メッセージに従って操作してください。
- 状況により省電力状態になるのに時間がかかる場合があります。
- レジュームした後、すぐに省電力状態にしないでください。必ず10秒以上たってから省電力状態にするようにしてください。
- 省電力状態にした後、すぐにレジュームしないでください。必ず10秒以上たってからレジュームするようにしてください。
- 電源ボタンを押す以外の方法でスリープ状態からレジュームさせると、Windowsの仕様により画面が表示されない場合があります。その場合は、キーボードやマウスなどから入力を行うと画面が表示されます。画面が表示されないままの状態ですら一定時間経過すると、再度スリープ状態になります。

■ 省電力状態にする

ご購入時は次のように設定されています。

パソコンの動作	操作/条件
スリープに移行	「スタート」ボタン → Ⓞ (電源) の順にクリックし、「スリープ」を選択する 一定時間操作しない 「■ 電源プランの設定を変更する」(→P.36)
休止状態に移行 ^注	「スタート」ボタン → Ⓞ (電源) の順にクリックし、「休止状態」を選択する 一定時間操作しない 「■ 電源プランの設定を変更する」(→P.36)

注：休止状態を「有効」にする場合は設定が必要です。

■ 省電力状態からレジュームする

ご購入時は次のように設定されています。

パソコンの動作	代表的な操作／条件
スリープからレジュームする	電源ボタンを押す
	キーボードやマウスを操作する
	Wake on LAN (WoL) 機能 ^{注1} 「■ WoL機能によるレジュームの設定を変更する」(→P.34)
休止状態からレジュームする	電源ボタンを押す
	Wake on LAN (WoL) 機能 ^{注1} 「■ WoL機能によるレジュームの設定を変更する」(→P.34)

注1 ご購入時は「無効」に設定されています。

■ WoL機能によるレジュームの設定を変更する

WoL機能は、他のコンピューターから有線LAN経由で本パソコンを起動・レジュームする機能です。本パソコンが次の状態のときに、起動・レジュームすることができます。

- スリープ状態からレジュームする
- 休止状態からレジュームする
- 電源オフ状態から起動する

ここでは、スリープ状態および休止状態からレジュームする設定について説明します。

電源オフ状態からの起動については、『製品ガイド（共通編）』の「2章 BIOS」—「Wake on LANを有効にする」をご覧ください。

- 1 管理者アカウントでサインインします。
- 2 「スタート」ボタン→  (設定) → 「システム」の順にクリックします。
- 3 「バージョン情報」をクリックします。
- 4 「デバイス マネージャー」をクリックします。
「デバイス マネージャー」が表示されます。
- 5 「ネットワークアダプター」をダブルクリックします。
- 6 次のデバイスをダブルクリックします。
Intel(R) Ethernet Connection I219-V
- 7 「電源の管理」タブをクリックします。
- 8 WoL機能を有効にするには次の項目にチェックを付け、無効にするにはチェックを外します。
 - ・電力の節約のために、コンピューターでこのデバイスの電源をオフにできるようにする
 - ・このデバイスで、コンピューターのスタンバイ状態を解除できるようにする

POINT

- ▶ マジックパケットを受信したときのみ省電力状態からレジュームさせるようにするには、「Magic Packetでのみ、コンピューターのスタンバイ状態を解除できるようにする」にもチェックを付けます。

- 9 「OK」をクリックします。

2.5.2 電源を切る

ここでは、Windowsを終了させてパソコン本体の電源を切る方法を説明します。

■ 注意事項

- 電源を切る前に、すべての作業を終了し必要なデータを保存してください。
- 電源を切る前に、あらかじめディスクを取り出してください（→P.40）。
- 電源を切った後、すぐに電源を入れしないでください。必ず30秒以上たってから電源を入れるようにしてください。
- 長期間使用しない場合、または電源を完全に切断する場合は、パソコン本体の電源を切り、電源プラグをコンセントから抜いてください。

■ 電源の切り方

次のいずれかの方法で、パソコン本体の電源を切ります。

□ Windowsを終了する

- 1 「スタート」ボタン→ （電源）の順にクリックします。
- 2 「シャットダウン」をクリックします。

POINT

- ▶ 電源ボタンを押してもWindowsを終了できます。
 1. 電源ボタン（→P.11）を押します。

ご購入時の設定では、しばらくするとWindowsが終了し、パソコン本体の電源が自動的に切れます。

 - 電源ボタンは4秒以上押さないでください。電源ボタンを4秒以上押すと、Windowsが正常終了せずにパソコン本体の電源が切れてしまいます。
 - 電源ボタンを押したときの動作を変更するには、「■ 電源プランの設定を変更する」（→P.36）をご覧ください。

□ 完全に電源を切る

重要

- ▶ 次のような場合は、ここで説明している手順でパソコンの電源を切ってください。
 - ・ BIOS セットアップを起動する
 - ・ 診断プログラムを使用する
 - ・ メモリを交換する／増設する
 - ・ フラッシュメモリデータ消去
- 1 「スタート」ボタン→ （設定）の順にクリックします。
 - 2 「システム」→「回復」の順にクリックします。
 - 3 「PCの起動をカスタマイズする」の「今すぐ再起動」をクリックします。
 - 4 「今すぐ再起動」をクリックします。
 - 5 「PCの電源を切る」をクリックします。

2.5.3 省電力設定

使用状況にあわせて電源プランを切り替えたり設定を変更することで、消費電力を抑えることができます。

■ 電源プランを切り替える

- 1 「コントロールパネル」ウィンドウ（→P.7）を表示します。
- 2 「ハードウェアとサウンド」→「電源オプション」の順にクリックします。
「電源オプション」が表示されます。
- 3 お使いになる電源プランをクリックします。

□ 新規に電源プランを作成する場合

- 1 「電源オプション」ウィンドウ左のメニューで「電源プランの作成」をクリックします。
「電源プランの作成」ウィンドウが表示されたら、メッセージに従って操作します。

■ 電源プランの設定を変更する

- 1 「コントロールパネル」ウィンドウ（→P.7）を表示します。
- 2 「ハードウェアとサウンド」→「電源オプション」の順にクリックします。
「電源オプション」が表示されます。
- 3 設定を変更するプランの「プラン設定の変更」をクリックします。
- 4 「詳細な電源設定の変更」をクリックします。

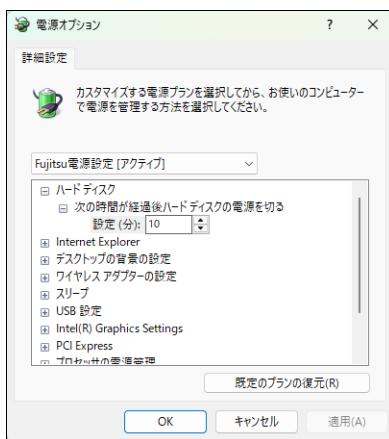

（表示されるリストは、
お使いの機種により異なります。）

- 5 リストから項目を選択し、設定を変更します。

POINT

- ▶ 一部の設定は手順1や手順2で表示される画面でも変更できます。

- 6 「OK」をクリックします。

2.6 光学ドライブ

対象 光学ドライブ搭載機種

ここでは、光学ドライブとCD/DVDなどのディスクの取り扱いについて説明しています。ディスクの取り扱いについては、お使いのディスクのマニュアルをご覧ください。また、光学ドライブの仕様については、「5.4 光学ドライブ」（→P.82）をご覧ください。

2.6.1 注意事項

- 光学ドライブにアクセス中は、振動や衝撃を与えないでください。故障の原因となります。
- 市販のクリーニングディスクやレンズクリーナーを使うと、逆にゴミを集めてしまい、光学ドライブのレンズが汚れてしまう場合があります。故障の原因となりますので絶対に使わないでください。
- ディスクの取り扱いについて
 - ・ ディスクの裏面（記録面）に「傷・指紋・汚れ・ほこり・水・油・塩分」などが付着しないようにしてください。
 - ・ ディスクの裏面（記録面）に汚れ・ほこりが付着した場合は、メガネ拭きのような柔らかい布で傷を付けないように軽く拭き取ってください。
 - ・ ディスクを拭くときは、内から外へ向かって直線的、放射状に拭いてください。

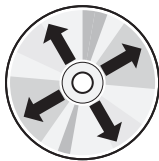

○：内から外



×：円周方向

2.6.2 使用できるディスク

■ 注意事項

- 直径8cmまたは直径12cm、厚さ1.14mm～1.5mmの円形のディスクのみ使用できます。ただし、直径8cmのディスクは、読み込みにのみ対応しています。それ以外のディスクは使用しないでください。故障の原因となります。
- ゆがんだディスク、重心の偏ったディスク、割れたディスク、ヒビの入ったディスクは使用しないでください。故障の原因となります。
- 記載されているディスクが販売されていない場合もあります。

■ 使用できるディスク

お使いの光学ドライブの欄をご覧ください。

ディスク	スーパーマルチドライブ			DVD-ROMドライブ		
	読込	書込	書換	読込	書込	書換
CD-ROM	○	×	×	○	×	×
音楽CD	○	×	×	○		
ビデオCD	○	×	×	×		
CD-R	○	○	×	○		
CD-RW ^{注1}	○	○	○	○		
DVD-ROM	○	×	×	○		
DVD-Video	○	×	×	○		
DVD-R (4.7GB)	○	○	×	○		
DVD-R DL (8.5GB) ^{注2}	○	○	×	○		
DVD-RW	○	○	○	○		
DVD+R (4.7GB)	○	○	×	○		
DVD+R DL (8.5GB)	○	○	×	○		
DVD+RW (4.7GB)	○	○	○	○		
DVD-RAM (4.7GB/9.4GB) ^{注3}	○	○	○	○		

注1： Ultra Speed CD-RWディスクは使用できません。

注2： 追記はできません。また追記されたディスクの読み込みは保証しません。

注3： ・カートリッジに入れた状態で使用するタイプ（Type1）は使用できません。
・2.6GBおよび5.2GBのディスクは使用できません。

■ 推奨ディスク

対象 スーパーマルチドライブ搭載機種

光学ドライブで書き込みや書き換えを行う場合は、次のディスクの使用をお勧めします。それぞれのディスクの詳しい仕様については、各メーカーのホームページなどをご覧ください。

ディスク種別	メーカー	型名
CD-R	Verbatim (バーベイトム)	SR80SP10V1、SR80SP20V1
CD-RW	Verbatim (バーベイトム)	SW80EU5V1、SW80QU5V1、SW80QM5V1、SW80QP5V1
DVD-R	Verbatim (バーベイトム)	DHR47JPP10、DHR47JP10V1
DVD-R DL	Verbatim (バーベイトム)	DHR85HP5V1、DHR85HP10V1、DHR85HP10SV1
DVD-RW	Verbatim (バーベイトム)	DHW47Y10V1
DVD+R DL	Verbatim (バーベイトム)	DTR85HP5V1、DTR85HP10V1

2.6.3 ディスクをセットする

1 トレーを開きます。

ディスク取り出しボタン（→P.11）を押し、少し出てきたトレーの中央を持って静かに引き出します。

2 ディスクをトレーに載せます。

●横置き時

トレー裏側の中央付近に手を添えて支え、ディスクのレーベル面を上にしてトレー中央の突起にディスクの穴を合わせ、「パチン」と音がするまでやさしくはめ込みます。

●縦置き時

トレー先端の中央部をつまんで支え、ディスクのレーベル面を手前にしてトレー中央の突起にディスクの穴を合わせ、「パチン」と音がするまでやさしくはめ込みます。

横置き

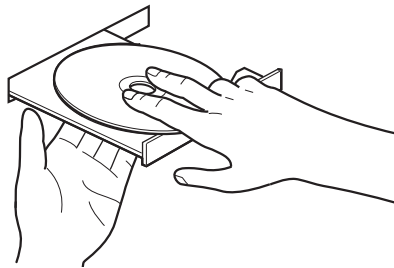

縦置き

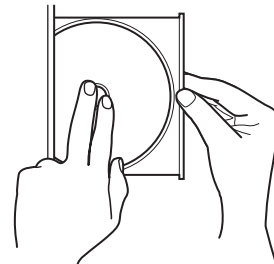

重要

- ▶ ディスクをトレーの金属部に押しつけないでください。金属部と接触すると、ディスクに傷が付く原因となります。
- ▶ はめ込みが固い場合は、ディスクの穴と中央の突起がずれている可能性があります。位置を合わせ直してセットしてください。
- ▶ 次のような取り付け方は行わないでください。
 - ・上記手順以外の箇所を支えて取り付けると、歪みや変形により正常に動作しなくなる場合があります。
 - ・トレーを支えない状態で取り付けると、破損の原因になります。

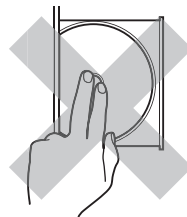
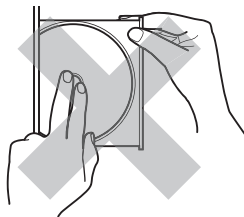

3 トレーを閉じます。

「カチッ」と音がするまで、トレーを静かに押し込みます。

重要

- ▶ トレーに指などをはさまないようにしてください。けがの原因となります。

POINT

- ▶ 光学ドライブにディスクをセットして「PC」ウィンドウの光学ドライブアイコンをクリック（設定によってはダブルクリック）すると、パソコンがディスクを認識する前にトレーが自動的に開くことがあります。ディスクをセットした後30秒程度待ち、ディスクの操作を行ってください。

2.6.4 ディスクを取り出す

ディスクを取り出す前に、次のことを確認してください。

- アプリがディスクを使用していないこと。
アプリの機能を使ってトレイを開くか、アプリを終了してください。詳しくはお使いのアプリのマニュアルをご覧ください。
- ディスク上のファイルを開いていないこと。
ファイルを閉じてください。

上記の項目を確認してもトレイが開かない場合は、本パソコンを再起動してください。本パソコンを再起動してもトレイが開かない場合は、「■ トレーを強制的に開く」（→P.40）をご覧ください。

1 トレーを開きます。

ディスク取り出しボタン（→P.11）を押し、少し出てきたトレイの中央を持って静かに引き出します。

2 ディスクを取り出します。

トレイ中央の突起を押さえながらディスクのふちを持ち上げて、ディスクを外します。

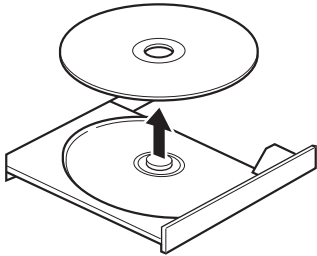

3 トレーを閉じます。

「カチッ」と音がするまで、トレイを静かに押し込みます。

重要

- ▶ トレーに指などははさまないようにしてください。けがの原因となります。

■ トレーを強制的に開く

「2.6.4 ディスクを取り出す」（→P.40）の手順でトレイが開かない場合は、次の手順でトレイを開きます。

重要

- ▶ どうしてもトレイが開かない場合にのみ実行してください。

1 パソコン本体の電源を切ります。

2 強制取り出し穴（→P.11）に、太めのペーパークリップを伸ばしたものを、トレイが少し出てくるまで押し込みます。

3 トレーを静かに引き出します。

2.6.5 ディスクに書き込む

対象 スーパーマルチドライブ搭載機種

記録可能ディスクに書き込むには「Power2Go」を使用します。詳しくは、次の手順で「Power2Go」のヘルプをご覧ください。

重要

- ▶ 「Power2Go」をお使いになる場合は、インストールする必要があります。インストール方法については、『製品ガイド（共通編）』の「1章 アプリ」—「「Power2Go」／「PowerDVD」のインストール」をご覧ください。

1 「スタート」ボタン→「すべて」の「CyberLink Power2Go 8」→「CyberLink Power2Go 8」の順にクリックします。

2 右上の「 (ヘルプ)」アイコンをクリックします。

POINT

- ▶ DVD-RAMはフォーマットすることにより、USBメモリのように直接エクスプローラーなどで書き込むことができます。DVD-RAMをフォーマットするには「 DVD-RAMをフォーマットする」(→P.42)をご覧ください。

■ 注意事項

- 本パソコンで作成したディスクは、ディスクの種類や書き込み形式などにより他の機器では使用できない場合があります。お使いの機器で使用できるディスクの種類や書き込み形式などについては、お使いの機器のマニュアルをご覧ください。また、ディスクの記録状態によっても使用できない場合があります。
- 光学ドライブにディスクをセットしてすぐに操作をすると、パソコンがディスクを認識する前にトレイが自動的に開くことがあります。
ディスクをセットした後30秒程度待ち、ディスクが使用可能になってから操作を行ってください。
- ディスクに書き込み中は、パソコン本体の電源を切ったり、再起動したり、ディスク取り出しボタンを押したりしないでください。また、省電力状態にもしないでください。
- ディスクへの書き込みには高い処理能力が必要です。ディスクに書き込み中は、他のアプリを使用しないことをお勧めします。
- 自動再生が有効に設定されていると、ディスクへの書き込みができない場合があります。その場合は次の手順で自動再生を無効に設定してください。
 1. 「スタート」ボタン→ (設定) →「デバイス」の順にクリックします。
 2. 「Bluetoothとデバイス」をクリックします。
 3. 「自動再生」をクリックします。
 4. 「すべてのメディアとデバイスで自動再生を使う」をオフにします。
- 「Power2Go」は、パケットライトによる書き込みには対応していません。
- 外付け光学ドライブをお使いになる場合も、外付け光学ドライブに添付されている「Power2Go」ではなく、本パソコンの「Power2Go」をお使いください。

■ DVD-RAMをフォーマットする

DVD-RAMを初めてお使いになる場合や、すべてのデータを消去する場合は次の手順でDVD-RAMをフォーマットします。

POINT

- ▶ 両面タイプのDVD-RAMディスクは片面ごとにフォーマットします。

- 1 フォーマットするDVD-RAMをセットします（→P.39）。
- 2 「スタート」ボタンを右クリックし、「エクスプローラー」をクリックします。
- 3 ウィンドウ左の「PC」をクリックします。
- 4 光学ドライブを右クリックし、「フォーマット」をクリックします。
- 5 必要に応じて「ファイルシステム」などを設定します。
- 6 「開始」をクリックし、以降は表示されるメッセージに従います。

2.6.6 DVD-Videoを再生する

DVD-Videoは「PowerDVD」で再生します。詳しくは、次の手順で「PowerDVD」のヘルプをご覧ください。

重要

- ▶ 「PowerDVD」をお使いになる場合は、インストールする必要があります。
インストール方法については、『製品ガイド（共通編）』の「1章 アプリ」—「Power2Go」／「PowerDVD」のインストールをご覧ください。

- 1 「スタート」ボタン→「すべて」の「CyberLink PowerDVD 14」の順にクリックします。
- 2 右上の「（ヘルプ）」アイコンをクリックします。
ヘルプが表示されます。

■ 注意事項

- すべてのDVD-Videoの再生を保証するものではありません。
- DVD-Videoの再生には高い処理能力が必要です。DVD-Videoの再生中は、他のアプリを使用しないことをお勧めします。コマ落ちや音飛びが発生する場合があります。
- ディスクによっては、専用の再生アプリが添付されているものがあります。
ディスクに添付されている再生アプリをインストールした場合、そのアプリによる再生および「PowerDVD」での再生は保証しません。
- リージョンコードについて
 - ・本パソコンのリージョンコードがDVD-Videoのリージョンコードに含まれているか、リージョンフリーのDVD-Videoのみ再生できます。DVD-Videoのリージョンコードは、ディスクまたはパッケージに記載されています。ご購入時の本パソコンのリージョンコードは日本国内向けに設定されています。
 - ・本パソコンに設定されているリージョンコードと異なるリージョンコードのDVD-Videoを再生しようとすると、リージョンコードの変更を確認する画面が表示されます。必要に応じてリージョンコードを変更してください。
 - ・本パソコンのリージョンコードはご購入後4回まで変更できます。

2.7 通信

ここでは本パソコンの通信機能について説明しています。

ネットワーク機器を接続してお使いになる場合は、お使いのネットワーク機器のマニュアルもご覧ください。また、搭載されている通信機能の仕様については、「5.1 本体仕様」（→P.64）をご覧ください。

2.7.1 有線LAN

LANケーブルを接続する方法については、「3.4.5 LANコネクタ」（→P.57）をご覧ください。

LANの設定については、ネットワーク管理者に確認してください。

■ 注意事項

- Link速度を100/10Mbpsに固定して接続する場合、オートネゴシエーションのみサポートしているネットワーク機器では、「デュプレックス」の設定は「半二重／Half Duplex」に設定してください。「全二重／Full Duplex」に設定すると、次のような問題が発生する場合があります。
 - ・ Linkランプが点灯しない
 - ・ 通信できない
 - ・ 通信速度が異常に遅い
- カスタムメイドで「LAN追加」を選択した場合は、複数のネットワークインターフェースを束ねて1つの論理インターフェースとして動作させる「NICチーミング」には対応しません。
- 本パソコンに搭載されているLANデバイスには節電機能があります。この機能は、Windowsの省電力機能によってディスプレイの電源が切れると、通信速度を下げることで電力消費を抑えるものです。節電機能が有効に設定されていると、次の条件にすべて一致する環境でお使いの場合に、Windowsの省電力機能によってディスプレイの電源が切れるときに通信エラーが発生することがあります。
 - ・ LANデバイスの設定で、「速度とデュプレックス」が「オートネゴシエーション」に設定されているとき（ご購入時の設定）
 - ・ 本パソコンを、オートネゴシエーションが可能なネットワーク機器と接続しているときこれにより問題がある場合は、「■ LANデバイスの節電機能の設定を変更する」（→P.43）をご覧ください。この機能を無効に設定してください。（本パソコンの節電設定は、ご購入時は有効に設定されています。）

■ LANデバイスの節電機能の設定を変更する

LANデバイスの節電機能の設定を変更するには、次の操作を行います。

- 1 管理者アカウントでサインインします。
- 2 「スタート」ボタン → （設定） → 「システム」の順にクリックします。
- 3 「バージョン情報」をクリックします。
- 4 「デバイス マネージャー」をクリックします。
「デバイス マネージャー」が表示されます。
- 5 「ネットワークアダプター」をダブルクリックします。

- 6 次のデバイスをダブルクリックします。
Intel(R) Ethernet Connection I219-V
- 7 「詳細設定」タブをクリックします。
- 8 「プロパティ」で「システム無動作時の節電機能」をクリックし、「値」で「有効（オン）」または「無効（オフ）」を選択します。
- 9 「OK」をクリックします。

2.7.2 無線LAN

対象 無線LAN搭載機種

無線LANについては、『無線LANご利用ガイド』をご覧ください。
無線LANの設定については、ネットワーク管理者に確認してください。
また、無線LANの仕様については、「5.5 無線LAN」（→P.83）をご覧ください。

■ 無線LANの種類を確認する

搭載されている無線LANの種類を確認するには、次の操作を行います。

- 1 「スタート」ボタン→ （設定）→「システム」の順にクリックします。
- 2 「バージョン情報」をクリックします。
- 3 「デバイス マネージャー」をクリックします。
「デバイス マネージャー」が表示されます。
- 4 「ネットワークアダプター」をダブルクリックします。
本パソコンに搭載されている無線LANの種類が表示されます。

2.7.3 Bluetoothワイヤレステクノロジー

対象 Bluetoothワイヤレステクノロジー搭載機種

Bluetoothワイヤレステクノロジーとは、ヘッドセットやワイヤレスキーボード、携帯電話などの周辺機器や他のBluetoothワイヤレステクノロジー搭載のパソコンなどに、ケーブルを使わず電波で接続できる技術です。
Bluetoothワイヤレステクノロジーについては、『Bluetoothワイヤレステクノロジーご利用ガイド』をご覧ください。

また、Bluetoothワイヤレステクノロジーのバージョンについては、「5.1 本体仕様」（→P.64）をご覧ください。

2.7.4 無線通信機能の電波を発信する／停止する

電子機器使用の規制がある場所では、あらかじめ無線通信機能の電波を停止してください。電波の発信／停止は次の手順で変更できます。

■ 設定方法

- 1 「スタート」ボタン→ （設定）→「ネットワークとインターネット」の順にクリックします。
- 2 「機内モード」をクリックします。
- 3 「機内モード」または「ワイヤレス デバイス」でそれぞれの設定を切り替えます。

	「オン」に設定	「オフ」に設定
機内モード	すべての無線通信機能の電波を停止 ^{注1}	機内モードを解除 ^{注1}
ワイヤレス デバイス	電波を発信	電波を停止

注1： 機内モードの「オン」「オフ」それぞれに対し、ワイヤレス デバイスの状態を個別に設定できます。

■ 機内モードについて

機内モードとは、パソコンに搭載されている無線通信機能の電波を一斉に停止する機能です。機内モードを「オン」にすると、すべての無線通信機能の電波が「停止」します。

また、機内モードの「オン」「オフ」に対して、ワイヤレス デバイスの状態（オン／オフ）を個別に設定することもできます。

● ワイヤレス デバイスの個別設定

ワイヤレス デバイスの設定状態を、「機内モード」の「オン」「オフ」のときそれぞれに対し個別に設定すると、ワイヤレス デバイスの設定状態が保持されます。

例：Bluetoothのみを個別に設定した場合

1. 「機内モード」が「オン（電波停止）」のときに、Bluetoothを個別に「オン（電波発信）」にします。
2. その後「機内モード」を「オフ（電波発信）」にすると、ワイヤレス デバイスはすべて「オン」になります。
3. 再度「機内モード」を「オン（電波停止）」にしても、Bluetoothは手順1で設定した状態を保持するため「オン」のままとなります。

上記の個別設定を解除する場合は、「機内モード」を「オン（電波停止）」にしてBluetoothを「オフ」にしてください。

また、「機内モード」が「オフ（電波発信）」のときに個別に設定した場合も、同様にワイヤレス デバイスの設定状態が保持されます。

2.8 暗号化機能付フラッシュメモリ

「暗号化機能付フラッシュメモリ」は、OSやプログラムを含むフラッシュメモリ上の全データについて、書き込み時には自動的に暗号化し、読み出し時には自動的に復号します。そのため、暗号化を意識せずにセキュリティを確保できます。

また、BIOSセットアップでハードディスクパスワードを設定することにより、フラッシュメモリへのアクセスはパスワードで管理されます。本パソコンからフラッシュメモリを抜き取り、他のパソコンに接続してデータを読み取ろうとした場合にも、パスワードの入力が必要になるため不正な使用を防ぐことができます。

重要

- ▶ ハードディスクパスワードを設定していない場合はフラッシュメモリへの不正なアクセスを防ぐことができません。必ずハードディスクパスワードを設定してください。ハードディスクパスワードの設定方法は『製品ガイド（共通編）』の「2章 BIOS」—「BIOSのパスワード機能を使う」をご覧ください。

2.9 セキュリティチップ（TPM）

セキュリティチップ（TPM）は、ドライブを暗号化したときの暗号鍵などの重要なデータを格納・管理するための特別なICチップです。暗号鍵などをフラッシュメモリに残さないため、フラッシュメモリが盗まれても暗号を解析できません。

3

第3章

周辺機器

周辺機器の取り付け方法や注意事項を説明しています。

3.1 周辺機器を取り付ける前に	49
3.2 本体カバー	50
3.3 メモリ	52
3.4 コネクタの接続／取り外し	54

3.1 周辺機器を取り付ける前に

ここでは、周辺機器を取り付ける前に知っておいていただきたいことを説明しています。必ずお読みください。

3.1.1 注意事項

- 本パソコンに対応している弊社純正品をお使いください。
詳しくは、「カタログ/オプション品対応一覧」のページ（https://jp.fujitsu.com/platform/pc/product/catalog_syskou/）の「オプション品対応一覧」をご覧ください。
- お使いになる周辺機器のマニュアルもあわせてご覧ください。
- 電源を切った直後は、パソコン本体内部が熱くなっています。電源を切り、電源ケーブルを抜いた後、十分に待ってから作業を始めてください。
やけどの原因となります。
- 操作に必要な箇所以外は触らないでください。故障の原因となります。
- 周辺機器の取り付け／取り外しは、Windowsのセットアップが完了してから行ってください。
- お使いになる周辺機器によっては、取り付け後にドライバーなどのインストールや設定が必要な場合があります。詳しくは周辺機器のマニュアルをご覧ください。
- 一度に取り付ける周辺機器は1つだけにしてください。一度に複数の周辺機器を取り付けると、ドライバーのインストールなどが正常に行われなかったことがあります。1つの周辺機器の取り付けが終了して、動作確認を行った後、別の周辺機器を取り付けてください。
- 一般的には周辺機器の電源を入れてからパソコン本体の電源を入れ、パソコン本体の電源を切ってから周辺機器の電源を切ります。ただし、周辺機器によっては逆の順序が必要な場合があります。
詳しくは周辺機器のマニュアルをご覧ください。

3.2 本体カバー

パソコン本体内部に周辺機器を取り付けたり取り外したりする場合には、本体カバーを取り外す必要があります。ここでは本体カバーの取り付け／取り外し方法について説明しています。必ず「3.1 周辺機器を取り付ける前に」（→P.49）をお読みになってから作業をしてください。

3.2.1 注意事項

- 本体カバーを取り外す、または取り付けるときは、必ずパソコン本体の電源を切り、電源ケーブルを抜いてください。電源の切り方については、「2.5.2 電源を切る」（→P.35）をご覧ください。また、本体カバーを取り外した状態では、電源ケーブルをパソコン本体に接続しないでください。
- 作業はパソコン本体が滑らないような平らな台の上で行ってください。
- 本体カバーを取り外す、または取り付けるときは、指をはさんだり、つめを傷付けたりしないように注意してください。
- プラスドライバーを用意してください。

3.2.2 本体カバーを取り外す

- 1 パソコン本体および接続されている周辺機器の電源を切り、電源ケーブルを抜きます。
- 2 フット（→P.11）を取り付けている場合は、フットを取り外します。
- 3 パソコン本体を横置きにします。
- 4 パソコン本体背面の、△マークがあるネジ2ヶ所を取り外します。

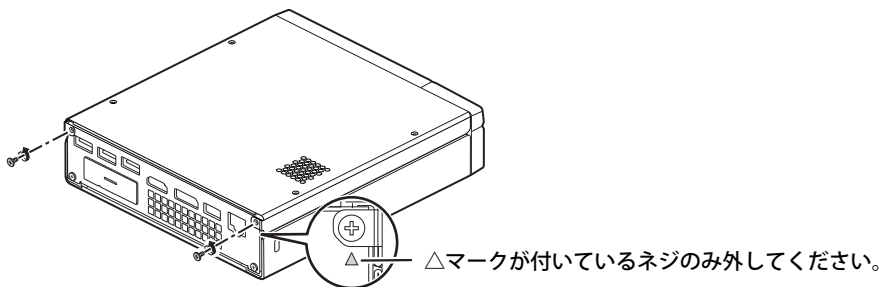

（イラストは機種や状況により異なります）

- 5 本体カバーをパソコン本体背面側にスライドして取り外します。

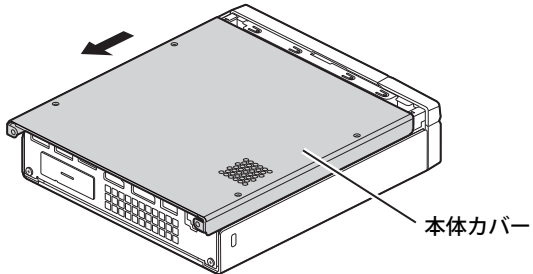

（イラストは機種や状況により異なります）

3.2.3 本体カバーを取り付ける

- 1 被せるように本体カバーを下ろし、本体前面側にスライドさせます。

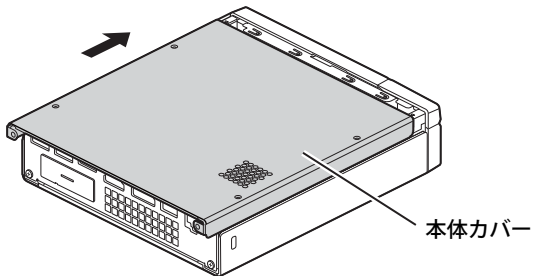

（イラストは機種や状況により異なります）

- 2 パソコン本体背面の、△マークがあるネジ2ヶ所を締めます。

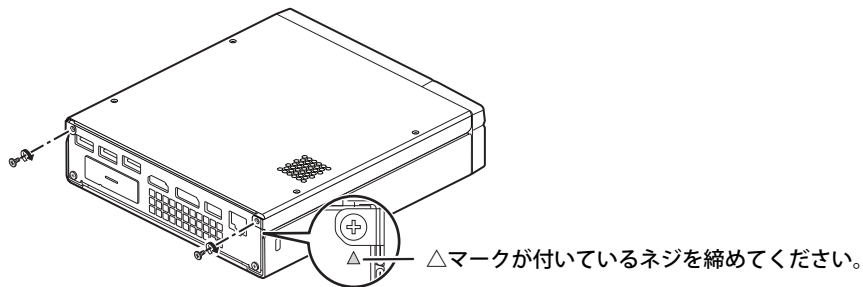

（イラストは機種や状況により異なります）

3.3 メモリ

ここでは、本パソコンにメモリを取り付ける方法について説明しています。
必ず「3.1 周辺機器を取り付ける前に」（→P.49）をお読みになってから作業をしてください。

3.3.1 注意事項

- メモリを取り付ける、または取り外すときは、必ずパソコン本体の電源を切り、電源ケーブルを抜いてください。電源の切り方については、「2.5.2 電源を切る」（→P.35）をご覧ください。
- メモリは静電気に対して非常に弱い部品で構成されており、人体にたまった静電気により破壊される場合があります。メモリを取り扱う前に、一度金属質のものに手を触れて、静電気を放電してください。
- メモリはふちを持ち、端子やICなどそれ以外の箇所に触れないようにしてください。また、メモリに強い力をかけないようにしてください。故障や接触不良の原因となります。
- メモリは何度も抜き差ししないでください。故障の原因となります。
- メモリ増設後、本パソコンの起動に時間がかかる場合がありますが、「FUJITSU」ロゴが表示されるまでそのままお待ちください。

3.3.2 メモリを取り付ける

- 1 本体カバーを取り外します（→P.50）。
- 2 メモリスロットの位置を確認します。

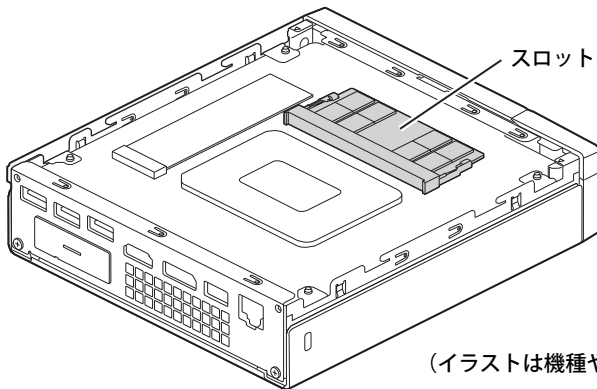

（イラストは機種や状況により異なります）

3 メモリを取り付けるメモリスロットにメモリが取り付けられている場合は取り外します。

1. メモリスロットの両側のフックを外側に開いてメモリの固定を解除します。
2. メモリのふちを持って斜め上にまっすぐ引き抜きます。

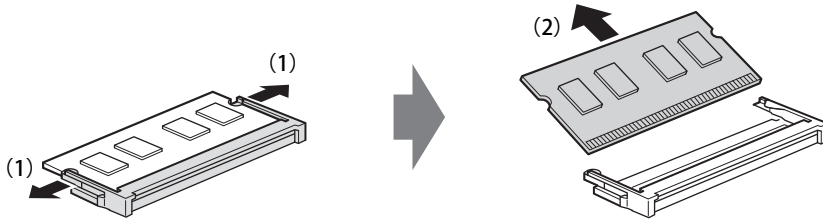
**4 メモリを取り付けます。**

1. メモリの切り欠き部とメモリスロットの突起を合わせ、斜め上から奥まで差し込みます。
2. メモリのふちを押しながらメモリを下に倒します。メモリスロット両側のフックがメモリを固定していることを確認してください。

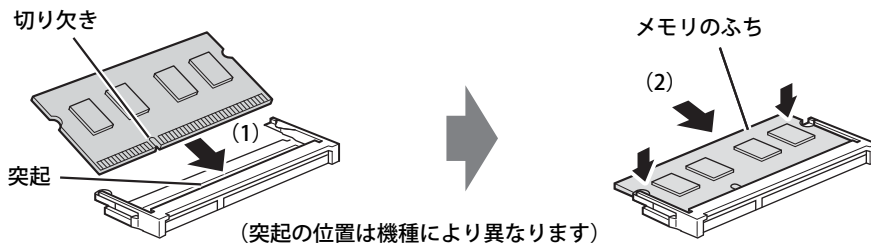
**重要**

- ▶ メモリがうまく取り付けられないときは、無理に取り付けず、いったんメモリを抜いてからもう一度メモリを取り付けてください。

5 本体カバーを取り付けます（→P.51）。**6 BIOSセットアップを起動して、メモリが正しく認識されていることを確認します。**

『製品ガイド（共通編）』の「2章 BIOS」—「BIOSセットアップの操作のしかた」をご覧ください。「情報」メニューを表示してメモリ容量を確認してください。

重要

- ▶ メモリが正しく取り付けられていないと、電源を入れたときにエラーメッセージが表示されたり、画面に何も表示されなかったりすることがあります。
その場合は電源ボタンを4秒以上押し続けて本パソコンの電源を切り、電源ケーブルを抜いてからメモリを取り付け直してください。
それでも本パソコンが起動しない場合は、故障している可能性があります。「富士通ハードウェア修理相談センター」、またはご購入元にご連絡ください。

3.3.3 メモリを取り外す

メモリを取り外す場合も、取り付けの手順をご覧ください。

重要

- ▶ 取り外したメモリは、静電気防止袋に入れて大切に保管してください。

3.4 コネクタの接続／取り外し

ここでは、周辺機器を接続したり、取り外したりする一般的な方法について説明しています。接続する周辺機器やケーブルのマニュアルもあわせてご覧ください。また、それぞれのコネクタの仕様については、「5.1 本体仕様」（→P.64）をご覧ください。

必ず「3.1 周辺機器を取り付ける前に」（→P.49）をお読みになってから作業をしてください。

3.4.1 注意事項

- ご購入時の構成によっては、記載されているコネクタの一部は搭載されていません。
- 周辺機器のコネクタの形状によっては、接続できなったり、隣接するコネクタに接続された周辺機器と干渉したりする場合があります。周辺機器を接続する前に確認してください。
- 周辺機器によっては、接続したり取り外したりするときに、コネクタの仕様にかかわらずパソコン本体の電源を切る必要があるものがあります。詳しくは周辺機器のマニュアルをご覧ください。

3.4.2 ディスプレイコネクタ

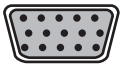

アナログディスプレイコネクタ

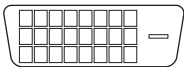

DVI-Dコネクタ

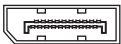

DisplayPortコネクタ



HDMI出力端子

ディスプレイを接続します。パソコン本体の電源を切ってから接続してください。

重要

- ▶ DisplayPortは、別売の変換ケーブルを使用することができます。
 - ・ アナログ接続をする場合は、「DP→VGA変換ケーブル」を使用してください。最大解像度は1920×1200です。
 - ・ DVI接続をする場合は、「DP→DVI変換ケーブル」を使用してください。最大解像度は1920×1200です。
 - ・ HDMI接続をする場合は、「DP→HDMI変換ケーブル」を使用してください。最大解像度は3840×2160、リフレッシュレートは30Hzです。

■ 接続する

- 1 パソコン本体の電源を切ります。
- 2 ディスプレイコネクタに、ディスプレイのケーブルを接続します。
コネクタの形を互いに合わせまっすぐに差し込んでください。
次のコネクタをお使いの場合、コネクタのネジを締めてください。
 - ・アナログディスプレイコネクタ
 - ・DVI-Dコネクタ
- 3 ディスプレイの電源を入れてから、パソコン本体の電源を入れます。

■ 取り外す

重要

- ▶ マルチディスプレイ機能（→P.20）をお使いになっている場合は、取り外すディスプレイに画面が表示されないようにしてからディスプレイを取り外してください。

□ アナログディスプレイコネクタ

- 1 パソコン本体の電源を切ってから、ディスプレイの電源を切ります。
- 2 ケーブルのコネクタをまっすぐに引き抜きます。
コネクタのネジを緩めてからケーブルを引き抜いてください。

□ DVI-Dコネクタ

- 1 パソコン本体の電源を切ってから、ディスプレイの電源を切ります。
- 2 ケーブルのコネクタをまっすぐに引き抜きます。
コネクタのネジを緩めてからケーブルを引き抜いてください。

□ DisplayPortコネクタ

- 1 パソコン本体の電源を切ってから、ディスプレイの電源を切ります。
- 2 ケーブルのリリースボタンを押しながら、まっすぐに引き抜きます。
リリースボタンを押すことでツメが引っ込み、パソコン本体から外れます。

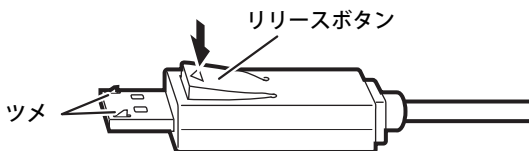

□ HDMI出力端子

- 1 パソコン本体の電源を切ってから、ディスプレイの電源を切ります。
- 2 ケーブルのコネクタをまっすぐに引き抜きます。

3.4.3 USBコネクタ



USB Type-Cコネクタ

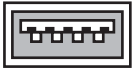

USB 3.2 Type-Aコネクタ（青色）

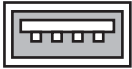

USB 2.0 Type-Aコネクタ（黒色）

USB対応周辺機器を接続します。パソコン本体の電源を入れたまま接続、取り外しできます。

■ 接続する

- 1 USBコネクタに、USB対応周辺機器のケーブルを接続します。
コネクタの形を互いに合わせまっすぐに差し込んでください。

POINT

- ▶ USB Type-Cコネクタは、どちらの向きでも差し込むことができます。

■ 取り外す

重要

- ▶ USB対応周辺機器によっては、取り外す前に「ハードウェアの安全な取り外し」の操作が必要になる場合があります。詳しくはお使いのUSB対応周辺機器のマニュアルをご覧ください。

- 1 「ハードウェアの安全な取り外し」が必要な場合は次の操作を行います。
 1. 通知領域の「ハードウェアの安全な取り外し」アイコン（)をクリックします。
 2. 取り外すデバイスをクリックし、表示されるメッセージに従ってデバイスを停止します。
- 2 ケーブルのコネクタをまっすぐに引き抜きます。

3.4.4 オーディオ端子

オーディオ機器を接続します。パソコン本体の電源を入れたまま接続、取り外しできます。

重要

- ▶ マイク・ヘッドホン・ヘッドセット兼用端子にオーディオ機器を接続したり取り外したりするときは、オーディオ機器の再生音量を小さくするか、再生を停止してください。

POINT

- ▶ お使いになるオーディオ端子の位置については、「1章 各部名称」（→P.10）をご覧ください。

■ 接続する

- 1 オーディオ端子に、オーディオ機器のケーブルを接続します。
まっすぐに差し込んでください。

■ 取り外す

- 1 ケーブルのコネクタをまっすぐに引き抜きます。

3.4.5 LANコネクタ

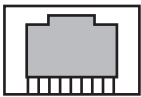

LANケーブルを接続します。パソコン本体の電源を入れたまま接続、取り外しできます。
ただし、電源を入れたまま接続すると、LANが使用可能になるまで時間がかかる場合があります。
LEDの意味は、次のとおりです。



	上部LED (Link/Act)	下部LED (Speed)
1000MbpsでLinkを確立	緑色点灯 ^注	オレンジ点灯
100MbpsでLinkを確立	緑色点灯 ^注	緑色点灯
10MbpsでLinkを確立	緑色点灯 ^注	消灯

注：データ転送中は緑色点滅

重要

- ▶ 1000BASE-Tの通信を行うためには、1000BASE-Tに対応したネットワーク機器とエンハンスドカテゴリ5（カテゴリ5E）以上のLANケーブルを使用してください。

■ 接続する

- 1 LANコネクタにネットワーク機器のケーブルを接続します。
コネクタの形を互いに合わせ、「カチッ」と音がするまでまっすぐに差し込んでください。

■ 取り外す

- 1 ケーブルコネクタのツメを押さえながら、LANケーブルをまっすぐに引き抜きます。

3.4.6 シリアルコネクタ

対象 シリアルコネクタ搭載機種

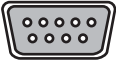

シリアル対応周辺機器を接続します。パソコン本体の電源を切ってから接続または取り外しを行ってください。

■ 接続する

- 1 パソコン本体の電源を切ります。
- 2 シリアルコネクタにシリアル対応周辺機器のケーブルを接続します。
コネクタの形を互いに合わせまっすぐに差し込み、コネクタのネジを締めてください。
- 3 シリアル対応周辺機器の電源を入れてから、パソコン本体の電源を入れます。

■ 取り外す

- 1 パソコン本体の電源を切ってから、シリアル対応周辺機器の電源を切ります。
- 2 コネクタのネジを緩め、ケーブルのコネクタをまっすぐに引き抜きます。

4

第4章

お手入れ

快適にお使いいただくためのお手入れ方法を説明しています。

4.1 日常のお手入れ	60
4.2 定期的なお手入れ	61

4.1 日常のお手入れ

パソコン本体や周辺機器を長時間使用していると、汚れが付いたり、ほこりがたまっていきます。ここでは、日常のお手入れのしかたを説明しています。

4.1.1 パソコン本体、キーボード、マウスの表面の汚れ

乾いた柔らかい布で拭き取ってください。

汚れがひどい場合は、水または水で薄めた中性洗剤を含ませた布を、固く絞って拭き取ってください。

中性洗剤を使用して拭いた場合は、水に浸した布を固く絞って中性洗剤を拭き取ってください。

重要

- ▶ 拭き取るときは、内部に水が入らないよう十分に注意してください。
- ▶ シンナーやベンジンなど揮発性の強いものや、化学ぞうきんは使わないでください。損傷する原因となります。

■ キーの間のほこり

キーボードのキーの間のほこりは、柔らかいブラシなどを使って取り除いてください。

重要

- ▶ ゴミは吹き飛ばして取らないでください。キーボード内部にゴミが入り、故障の原因となります。
- ▶ 掃除機などを使って、キーを強い力で引っ張らないでください。
- ▶ 毛先が抜けやすいブラシは使用しないでください。キーボード内部にブラシの毛などの異物が入り、故障の原因となります。

4.2 定期的なお手入れ

長期間パソコンを使用していると、通風孔やパソコン内部にほこりがたまります。ほこりがたまった状態で使用し続けると、故障の原因となりますので、定期的にお手入れをしてください。また、24時間モデルの場合は、本パソコンに添付されているアプリ「お手入れナビ／RAS Utility」で、お手入れの時期をお知らせするメッセージを表示できます。

4.2.1 注意事項

- お手入れをする場合は、パソコン本体および接続されている機器の電源を切り、電源プラグをコンセントから抜いた後に行うようにしてください。
この手順を守らずに作業を行うと、感電・火災または故障の原因となります。
電源の切り方については、「2.5.2 電源を切る」（→P.35）をご覧ください。
- 清掃時には、ほこりなどを口や鼻から吸い込まないように、窓を開けたり、換気扇を回したりするなどして、十分に換気してください。
- 洗剤を使用しないでください。故障の原因となります。
- 清掃時に破損した場合は、保証期間にかかわらず修理は有償となります。取り扱いについては、充分にご注意ください。
- パソコン本体内部のお手入れをする前に、一度金属質のものに手を触れたり金属質のものに掃除機の吸引口先端を触れさせたりして、静電気を放電してください。
パソコン本体内部は静電気に対して非常に弱い部品で構成されており、掃除機の吸引口や人体にたまった静電気によって破壊される場合があります。

4.2.2 パソコン本体外部のほこりを取る

パソコン本体の通風孔（吸気や排気）、光学ドライブなどの開孔部にほこりがたまると、故障の原因となります。通風孔などに付着したほこりは、掃除機で吸い取ってください。

スタンダードモデル／24時間モデル

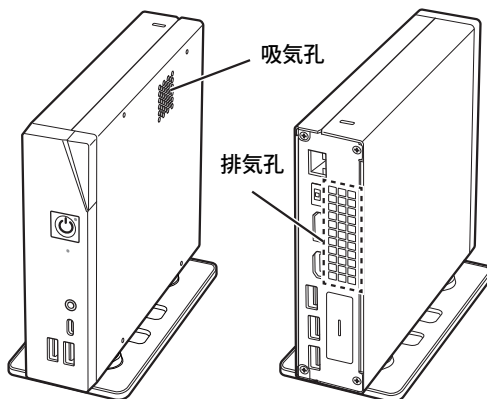

光学ドライブモデル

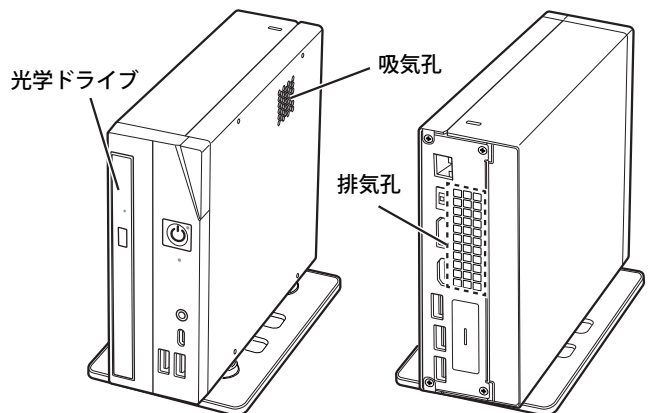

4.2.3 お手入れナビ／RAS Utility

対象 24時間モデル

■ お手入れナビ／RAS Utilityとは

パソコンの異常を検知した場合や、パソコン本体内部や通風孔のお手入れ時期およびほこりが詰まっていることなどを自動的にお知らせするアプリです。

パソコン本体内部の温度や、本パソコンの総利用時間をチェックし、お手入れの時期をお知らせします。

重要

- ▶ 「お手入れナビ／RAS Utility」をお使いになる場合は、インストールする必要があります。インストール方法については、『製品ガイド（共通編）』の「1章 アプリ」—「「ドライバズディスク検索」からのインストール」をご覧ください。

■ 表示されるメッセージ

「お手入れナビ／RAS Utility」の表示するメッセージには、次のものがあります。

メッセージ	原因と対処
パソコンの通風孔（空冷用通風路）などのお手入れ時期が来ました。	定期的なお手入れの時期が来ると表示されます。 ご購入時は、定期的な通知は無効になっています。 「4.2.2 パソコン本体外部のほこりを取る」（→P.61）をご覧ください、通風孔のほこりを取ってください。
パソコン内部の空気の流れがさざぎられ、高温になっています。	ファンが高速で回転しているのに、パソコン本体内部の温度が低くならない場合に表示されます ・『取扱説明書』をご覧ください、通風孔をふさがないように設置してください。 ・「4.2.2 パソコン本体外部のほこりを取る」（→P.61）をご覧ください、通風孔のほこりを取ってください。
パソコンのCPUファンが正しく動作していません。	次の場合に表示されます。 ・パソコン本体内部の温度が高いのに、ファンが高速で回転していない場合 ・ファンの回転数が極端に少ない場合 ファンの故障が考えられますので、電源を切った後、「富士通ハードウェア修理相談センター」またはご購入元にご連絡ください。

■ 設定を変更する

本アプリの設定を変更することにより、パソコン本体内部や通風孔のお手入れの通知時期の変更や、メッセージを表示させないようにします。

通知時期を変更する方法については、「お手入れナビ／RAS Utility」のヘルプをご覧ください。

POINT

- ▶ 「お手入れナビ／RAS Utility」のヘルプは、次の手順で表示されます。
 1. 「スタート」ボタン→「すべて」の「お手入れナビ／RAS Utility」→「ヘルプ」の順にクリックします。

5

第5章 仕様

本製品の仕様を記載しています。

5.1	本体仕様	64
5.2	CPU	79
5.3	ディスプレイ	81
5.4	光学ドライブ	82
5.5	無線LAN	83

5.1 本体仕様

お使いのモデルの仕様一覧をご確認ください。

- ・「5.1.1 ESPRIMO G6016/B（国際エネルギースタープログラム対応モデル）」（→P.65）
- ・「5.1.2 ESPRIMO G6016/B（24時間・国際エネルギースタープログラム対応モデル）」（→P.69）
- ・「5.1.3 ESPRIMO G6016/B（光学ドライブ搭載・国際エネルギースタープログラム対応モデル）」（→P.73）

また、次の対応表でお使いの機種に搭載されているCPUと対応した列をご確認ください。

CPU名称	仕様一覧表の表記
インテル® Core™ Ultra 7 プロセッサ 265T	Ultra 7 265T
インテル® Core™ Ultra 5 プロセッサ 235T	Ultra 5 235T
インテル® Core™ Ultra 5 プロセッサ 225T	Ultra 5 225T

5.1.1 ESPRIMO G6016/B（国際エネルギースタープログラム対応モデル）

ESPRIMO G6016/B（国際エネルギースタープログラム対応モデル）					
対応CPU		Ultra 7 265T	Ultra 5 235T	Ultra 5 225T	
CPU ^{注1}	動作周波数	Pコア ^{注2}	最大5.30GHz	最大5.00GHz	最大4.90GHz
		Eコア ^{注3}	最大4.60GHz	最大4.40GHz	最大4.40GHz
	コア数	20（Pコア：8/Eコア：12）	14（Pコア：6/Eコア：8）	10（Pコア：6/Eコア：4）	
	スレッド数	20	14	10	
キャッシュメモリ（3次）		30MB	24MB	20MB	
NPU		Intel [®] AI Boost			
チップセット		インテル [®] B860			
システムバス/メモリバス		16GT/s DMI ^{注4} / 5600MHz			
メインメモリ ^{注5}		標準 16GB（16GB×1）（DDR5 SO-DIMM） ^{注6} / 最大 32GB ^{注7}			
メモリスロット		×2（空きメモリスロット×1 ^{注8} ）			
表示機能					
グラフィックスアクセラレータ		Intel [®] Graphics（CPUに内蔵）			
ビデオメモリ		メインメモリと共用			
解像度/発色数	DisplayPort	最大3840×2160ドット/最大1677万色			
	HDMI	最大4096×2160ドット/最大1677万色			
	DVI-D ^{注9}	最大1920×1200ドット/最大1677万色			
	アナログ ^{注9}	最大1920×1200ドット/最大1677万色			
DirectX		12.1			
OpenGL		4.6			
ストレージ ^{注10}		暗号化機能付256GBフラッシュメモリ（DRAM-less/NVMe） ^{注11}			
光学ドライブ		なし			
オーディオ機能					
オーディオコントローラー		チップセット内蔵+High Definition Audio コーデック			
PCM録音再生機能		サンプリング周波数：最大192kHz、24ビットステレオ（再生時） ^{注12} サンプリング周波数：最大96kHz、16ビットステレオ（録音時） ^{注12} 同時録音再生機能			
MIDI再生機能		OS標準機能にてサポート			
キーボード		USB日本語キーボード（109Aキー） ^{注13}			
マウス		USBマウス（レーザー） ^{注14}			
通信機能					
LAN		1000BASE-T / 100BASE-TX / 10BASE-T 準拠 ^{注15} 、Wake on LAN 対応 ^{注16}			
無線LAN ^{注9}	規格 ^{注17}	IEEE 802.11a/b/g/n/ac/ax 準拠（W52/W53/W56/6L） ^{注18} （Wi-Fi [®] 準拠 ^{注19} ）（Wi-Fi CERTIFIED 6 [™] 準拠）（MU-MIMO 対応）			
	内蔵アンテナ	ダイバーシティ方式 ^{注20}			
Bluetooth ワイヤレステクノロジー ^{注9} ^{注21}		Bluetooth v5.4 準拠			
セキュリティ機能					
セキュリティチップ（TPM）		TCG Ver 2.0 準拠			
盗難防止用ロック取り付け穴		あり			

ESPRIMO G6016/B（国際エネルギースタープログラム対応モデル）				
対応CPU		Ultra 7 265T	Ultra 5 235T	Ultra 5 225T
インターフェース				
外部ディスプレイ				
DisplayPort ^{注22}		20ピン×1		
HDMI ^{注22注23}		HDMI出力×1		
DVI-D ^{注9注22}		24ピン×1		
アナログ ^{注9}		アナログRGB ミニD-SUB15ピン×1		
シリアル ^{注9注24}		非同期RS-232C準拠 D-SUB 9ピン×1（16550A互換）		
USB ^{注25注26}				
Type-A	USB 2.0	×2（背面）		
	USB 3.2（Gen1）	×2（前面）		
	USB 3.2（Gen2）	×1（背面）		
Type-C	USB 3.2（Gen2）	×1（前面）		
LAN		RJ-45×1 ^{注27}		
オーディオ		×1 （φ3.5mm CTIA準拠4極ミニジャック（マイク・ヘッドホン・ヘッドセット兼用端子 ^{注28} ））		
自己診断（POST時）		あり ^{注29}		
電源	電源供給方式	ACアダプタ		
	入力コンセント	入力AC100V～240V、50/60Hz ^{注30} ／出力DC20V（3.25A） 平行2Pプラグ ^{注31}		
通常消費電力 ^{注32}		約5.9W ^{注33}		
最大構成での消費電力 ^{注34}		約72W ^{注33}		
最大消費電力		ACアダプタ込み：約74W、本体のみ：約65W		
定格電流		1.5A		
外形寸法 （突起部含まず）	縦置き	W 36×D 164.5×H 146.5 mm / W 72×D 164.5×H 155.5 mm（フット装着時）		
	横置き	W 146.5×D 164.5×H 36 mm / W 146.5×D 164.5×H 38 mm（ゴム足フット装着時）		
質量 ^{注35}		約0.8kg		
電波障害対策		VCCIクラスB		
省エネ法に基づくエネルギー消費効率		製品情報ページ（ https://jp.fujitsu.com/platform/pc/ ）にある、製品情報の仕様をご覧ください。		
国際エネルギースタープログラム ^{注36}		対応 ^{注37}		
温湿度条件		温度10～35℃／湿度20～80%RH（動作時） 温度-10～60℃／湿度20～80%RH（非動作時） （ただし、動作時、非動作時とも結露しないこと）		
プリインストールOS ^{注38}		Windows 11 Pro ^{注39}		
サポートOS （BIOS／ドライバー提供含む） ^{注38注40注41}		Windows 11 Pro ^{注39} ／Windows 11 Enterprise ^{注39注42} ／Windows 11 Pro Education ^{注39} ／ Windows 11 Education ^{注39注42} ／Windows 11 Enterprise LTSC 2024 ^{注42注43}		
BIOS／ドライバー提供OS ^{注38注40}		Windows 11 IoT Enterprise LTSC 2024 ^{注44}		

本パソコンの仕様は、改善のために予告なく変更することがあります。あらかじめご了承ください。

- 注1：・アプリによっては、CPU名表記が異なる場合があります。
・本パソコンに搭載されているCPUで使用できる主な機能については、「5.2 CPU」（→P.79）をご覧ください。
- 注2：・Performance-core。高性能CPUコアで処理能力を向上します。
・搭載されるCPUの仕様であり、シングルコア動作時の瞬間的な最大周波数となります。連続してこの動作周波数で動作するわけではありません。
- 注3：・Efficient-core。高効率CPUコアで低消費電力に貢献します。
・搭載されるCPUの仕様であり、シングルコア動作時の瞬間的な最大周波数となります。連続してこの動作周波数で動作するわけではありません。
- 注4：DMIはDirect Media Interfaceの略です。
- 注5：メインメモリの一部をビデオメモリとして使用します。その容量は搭載されるメインメモリの容量により変動します。
- 注6：カスタムメイドの選択によって次の容量のメモリが搭載されています。
・32GB（16GB×2）
- 注7：メモリの増設時は、場合によりすでに搭載されているメモリを取り外す必要があります。
- 注8：カスタムメイドの選択によって、空きメモリスロット数が変わる場合があります。
- 注9：カスタムメイドの選択によって搭載されています。
- 注10：容量は、1GB=1000³バイト換算値です。
- 注11：カスタムメイドの選択によっては、次のドライブが搭載されています。
・暗号化機能付1TBフラッシュメモリ（NVMe）
・暗号化機能付512GBフラッシュメモリ（DRAM-less/NVMe）
- 注12：使用できるサンプリングレートは、アプリによって異なります。
- 注13：カスタムメイドの選択によっては、次のキーボードが添付されています。
・USB抗菌キーボード
- 注14：カスタムメイドの選択によっては、次のマウスが添付されています。
・USBレーザーマウス
・USB抗菌マウス（光学式）
- 注15：・1000Mbpsは1000BASE-Tの理論上の最高速度であり、実際の通信速度はお使いの機器やネットワーク環境により変化します。
・1000Mbpsの通信を行うためには、1000BASE-Tに対応したハブが必要となります。また、LANケーブルには、1000BASE-Tに対応したエンハンストカテゴリ5（カテゴリ5E）以上のLANケーブルを使用してください。
- 注16：・1000Mbpsのネットワーク速度しかサポートしていないハブでは、Wake on LAN機能は使用できません。
・Wake on LAN機能を使用する場合は、次の両方でリンク速度とデュプレックス共に自動検出可能な設定（オートネゴシエーション）にしてください。
- 本パソコンの有線LANインターフェース
- 本パソコンの有線LANインターフェースと接続するハブのポート
この両方が自動検出可能な設定になっていない場合、本パソコンが省電力状態や電源オフ状態のときにハブやポートをつなぎ変えたり、ポートの設定を変えたりするとWake on LAN機能が動作しない場合があります。
・スリープ状態からのWake on LAN機能を使用するには、「**■** Wol機能によるレジュームの設定を変更する」（→P.34）をご覧ください。
・休止状態および電源オフ状態からのWake on LAN機能を使用するには、『製品ガイド（共通編）』の「2章 BIOS」—「Wake on LANを有効にする」をご覧ください。
- 注17：無線LANの仕様については、「5.5 無線LAN」（→P.83）をご覧ください。
- 注18：6LはIEEE 802.11axのみ利用可能です。
- 注19：Wi-Fi®準拠とは、無線LANの相互接続性を保証する団体「Wi-Fi Alliance®」の相互接続性テストに合格していることを示しています。
- 注20：IEEE 802.11n準拠、IEEE 802.11ac準拠またはIEEE 802.11ax準拠を使用したときは、MIMO方式にもなります。
- 注21：すべてのBluetoothワイヤレステクノロジー対応周辺機器の動作を保証するものではありません。
- 注22：HDCPに対応しています。著作権保護された映像を再生する場合は、HDCP対応のデジタルディスプレイをお使いください。
- 注23：・HDMI端子のあるすべてのディスプレイへの表示を保証するものではありません。
・市販のテレビとの連動機能はありません。
- 注24：すべてのシリアル対応周辺機器の動作を保証するものではありません。
- 注25：・すべての対応周辺機器の動作を保証するものではありません。
・長いUSBケーブルを使用してUSBデバイスを接続した場合、USBデバイスが正常に動作しないことがあります。この場合は、USB準拠の短いケーブルをお試しください。
- 注26：外部から電源が供給されないUSB対応周辺機器を接続するときの消費電流の最大容量は次のとおりです。詳しくは、USB対応周辺機器のマニュアルをご覧ください。
・USB 2.0 Type-Aは、1ポートにつき500mA
・USB 3.2（Gen1/Gen2） Type-Aは、1ポートにつき900mA
・USB 3.2（Gen2） Type-Cは、1ポートにつき5V/900mA
- 注27：カスタムメイドで「LAN追加」を選択した場合は、「RJ-45×2」になります。
- 注28：マイクを使用する場合は、CTIA準拠のデバイスを接続してください。
- 注29：起動時の自己診断（POST）で異常が見つかった場合に表示されるメッセージは、『製品ガイド（共通編）』の「3章 トラブルシューティング」—「**■** 起動時に表示されるエラーメッセージ」をご覧ください。
- 注30：入力波形は正弦波のみサポート。
- 注31：電源ケーブルはAC100V用（日本仕様）です。
- 注32：・ご使用になる機器構成により値は変動します。
・標準構成（カスタムメイドしていない構成）でOSを起動させた状態での本体のみの測定値です。
- 注33：ACアダプタ込みの電力です。
- 注34：・本パソコンで選択可能なカスタムメイドの最大構成で測定しています。
・測定プログラムは当社独自の高負荷テストプログラムを使用しています。
- 注35：お使いのパソコンの構成により質量が異なる場合があります。
- 注36：「国際エネルギースタープログラム」は、長時間電源を入れた状態になりがちなオフィス機器の消費電力を削減するための制度です。

注37： 当社は、国際エネルギースタープログラムの参加事業者として本製品が国際エネルギースタープログラムの対象製品に関する基準を満たしていると判断します。



注38： 日本語64ビット版。

注39： Windows 11 2025 Update

注40： ・ 弊社は、本製品で「サポートOS」と「BIOS／ドライバー提供OS」を動作させるために必要なBIOSおよびドライバーを提供しますが、すべての機能を保証するものではありません。また、BIOS／ドライバー提供ベンダーのサポートポリシー変更によりBIOS／ドライバーの提供に制限が発生する場合があります。

・ 「サポートOS」および「BIOS／ドライバー提供OS」に関する最新の情報については、「OS関連情報」のページ (<https://www.fmworld.net/biz/fmv/support/os/>) をご覧ください。

注41： Windowsを新規にインストールする場合は、『製品ガイド（共通編）』の「付録2 Windowsの新規インストールについて」をご覧ください。また、Windowsの新規インストールは、プリインストールOSよりも前のバージョンは使用しないでください。

注42： Microsoft社とのボリュームライセンス契約が必須となります。OSおよびBIOS／ドライバーのサポートについては、SupportDesk契約をご確認ください。

注43： Windows 11 Enterprise LTSC 2024のサポートには延長サポートはなく、メインストリームサポートのみになり、2029年10月9日で終了となりますのでご注意ください。詳しくはMicrosoft社のホームページ (<https://learn.microsoft.com/ja-jp/lifecycle/products/>) をご覧ください。

注44： Microsoft社とのボリュームライセンス契約が必須となり、OSのサポートについてはMicrosoft社の有償サポート契約が必要です。BIOS／ドライバーのサポートについては、SupportDesk契約をご確認ください。

5.1.2 ESPRIMO G6016/B (24時間・国際エネルギースタープログラム対応モデル)

ESPRIMO G6016/B（24時間・国際エネルギースタープログラム対応モデル）					
対応CPU		Ultra 7 265T	Ultra 5 235T	Ultra 5 225T	
CPU ^{注1}	動作周波数	Pコア ^{注2}	最大5.30GHz	最大5.00GHz	最大4.90GHz
		Eコア ^{注3}	最大4.60GHz	最大4.40GHz	最大4.40GHz
	コア数	20（Pコア：8/Eコア：12）	14（Pコア：6/Eコア：8）	10（Pコア：6/Eコア：4）	
	スレッド数	20	14	10	
キャッシュメモリ（3次）		30MB	24MB	20MB	
NPU		Intel® AI Boost			
チップセット		インテル® B860			
システムバス/メモリバス		16GT/s DMI ^{注4} /5600MHz			
メインメモリ ^{注5}		標準16GB（16GB×1）（DDR5 SO-DIMM） ^{注6} /最大32GB ^{注7}			
メモリスロット		×2（空きメモリスロット×1 ^{注8} ）			
表示機能					
グラフィックスアクセラレータ		Intel® Graphics（CPUに内蔵）			
ビデオメモリ		メインメモリと共用			
解像度/発色数	DisplayPort	最大3840×2160ドット/最大1677万色			
	HDMI	最大4096×2160ドット/最大1677万色			
	DVI-D ^{注9}	最大1920×1200ドット/最大1677万色			
	アナログ ^{注9}	最大1920×1200ドット/最大1677万色			
DirectX		12.1			
OpenGL		4.6			
ストレージ ^{注10}		暗号化機能付256GBフラッシュメモリ（DRAM-less/NVMe） ^{注11}			
光学ドライブ		なし			
オーディオ機能					
オーディオコントローラー		チップセット内蔵+ High Definition Audioコーデック			
PCM録音再生機能		サンプリング周波数：最大192kHz、24ビットステレオ（再生時） ^{注12} サンプリング周波数：最大96kHz、16ビットステレオ（録音時） ^{注12} 同時録音再生機能			
MIDI再生機能		OS標準機能にてサポート			
キーボード		USB日本語キーボード（109Aキー） ^{注13}			
マウス		USBマウス（レーザー） ^{注14}			
通信機能					
LAN		1000BASE-T/100BASE-TX/10BASE-T準拠 ^{注15} 、Wake on LAN対応 ^{注16}			
無線LAN ^{注9}	規格 ^{注17}	IEEE 802.11a/b/g/n/ac/ax準拠（W52/W53/W56/6L） ^{注18} （Wi-Fi®準拠 ^{注19} ）（Wi-Fi CERTIFIED 6™準拠）（MU-MIMO対応）			
	内蔵アンテナ	ダイバーシティ方式 ^{注20}			
Bluetooth ワイヤレステクノロジー ^{注9} ^{注21}		Bluetooth v5.4準拠			
セキュリティ機能					
セキュリティチップ（TPM）		TCG Ver 2.0準拠			
盗難防止用ロック取り付け穴		あり			

ESPRIMO G6016/B（24時間・国際エネルギースタープログラム対応モデル）			
対応CPU	Ultra 7 265T		Ultra 5 235T
		Ultra 5 225T	
インターフェース			
外部ディスプレイ			
	DisplayPort ^{注22}	20ピン×1	
	HDMI ^{注22注23}	HDMI出力×1	
	DVI-D ^{注9注22}	24ピン×1	
	アナログ ^{注9}	アナログRGB ミニD-SUB15ピン×1	
シリアル ^{注9注24}		非同期RS-232C準拠 D-SUB 9ピン×1（16550A互換）	
USB ^{注25注26}			
Type-A	USB 2.0	×2（背面）	
	USB 3.2（Gen1）	×2（前面）	
	USB 3.2（Gen2）	×1（背面）	
Type-C	USB 3.2（Gen2）	×1（前面）	
LAN		RJ-45×1 ^{注27}	
オーディオ		×1 （φ3.5mm CTIA準拠 4極ミニジャック（マイク・ヘッドホン・ヘッドセット兼用端子 ^{注28} ））	
自己診断（POST時）		あり ^{注29}	
電源	電源供給方式	ACアダプタ	入力AC100V～240V、50/60Hz ^{注30} ／出力DC20V（4.5A）
	入力コンセント		平行2Pアース付き（2P変換プラグ添付） ^{注31}
通常消費電力 ^{注32}		約5.9W ^{注33}	
最大構成での消費電力 ^{注34}		約72W ^{注33}	
最大消費電力		ACアダプタ込み：約74W、本体のみ：約65W	
定格電流		1.5A	
外形寸法 （突起部含まず）	縦置き	W 36×D 164.5×H 146.5 mm / W 72×D 164.5×H 155.5 mm（フット装着時）	
	横置き	W 146.5×D 164.5×H 36 mm / W 146.5×D 164.5×H 38 mm（ゴム足フット装着時）	
質量 ^{注35}		約0.8kg	
電波障害対策		VCCIクラスB	
省エネ法に基づくエネルギー消費効率		製品情報ページ（ https://jp.fujitsu.com/platform/pc/ ）にある、製品情報の仕様をご覧ください。	
国際エネルギースタープログラム ^{注36}		対応 ^{注37}	
温湿度条件		温度10～35℃／湿度20～80%RH（動作時） 温度-10～60℃／湿度20～80%RH（非動作時） （ただし、動作時、非動作時とも結露しないこと）	
プリインストールOS ^{注38}		Windows 11 Pro ^{注39}	
サポートOS （BIOS／ドライバー提供含む） ^{注38注40注41}		Windows 11 Pro ^{注39} ／Windows 11 Enterprise ^{注39注42} ／Windows 11 Pro Education ^{注39} ／ Windows 11 Education ^{注39注42} ／Windows 11 Enterprise LTSC 2024 ^{注42注43}	
BIOS／ドライバー提供OS ^{注38注40}		Windows 11 IoT Enterprise LTSC 2024 ^{注44}	

本パソコンの仕様は、改善のために予告なく変更することがあります。あらかじめご了承ください。

- 注1：・アプリによっては、CPU名表記が異なる場合があります。
・本パソコンに搭載されているCPUで使用できる主な機能については、「5.2 CPU」（→P.79）をご覧ください。
- 注2：・Performance-core。高性能CPUコアで処理能力を向上します。
・搭載されるCPUの仕様であり、シングルコア動作時の瞬間的の最大周波数となります。連続してこの動作周波数で動作するわけではありません。
- 注3：・Efficient-core。高効率CPUコアで低消費電力に貢献します。
・搭載されるCPUの仕様であり、シングルコア動作時の瞬間的の最大周波数となります。連続してこの動作周波数で動作するわけではありません。
- 注4：DMIはDirect Media Interfaceの略です。
- 注5：メインメモリの一部をビデオメモリとして使用します。その容量は搭載されるメインメモリの容量により変動します。
- 注6：カスタムメイドの選択によって次の容量のメモリが搭載されています。
・32GB（16GB×2）
- 注7：メモリの増設時は、場合によりすでに搭載されているメモリを取り外す必要があります。
- 注8：カスタムメイドの選択によって、空きメモリスロット数が変わる場合があります。
- 注9：カスタムメイドの選択によって搭載されています。
- 注10：容量は、1GB=1000³バイト換算値です。
- 注11：カスタムメイドの選択によっては、次のドライブが搭載されています。
・暗号化機能付512GBフラッシュメモリ（DRAM-less/NVMe）
- 注12：使用できるサンプリングレートは、アプリによって異なります。
- 注13：カスタムメイドの選択によっては、次のキーボードが添付されています。
・USB抗菌キーボード
- 注14：カスタムメイドの選択によっては、次のマウスが添付されています。
・USBレーザーマウス
・USB抗菌マウス（光学式）
- 注15：・1000Mbpsは1000BASE-Tの理論上の最高速度であり、実際の通信速度はお使いの機器やネットワーク環境により変化します。
・1000Mbpsの通信を行うためには、1000BASE-Tに対応したハブが必要となります。また、LANケーブルには、1000BASE-Tに対応したエンハンスドカテゴリー5（カテゴリー5E）以上のLANケーブルを使用してください。
- 注16：・1000Mbpsのネットワーク速度しかサポートしていないハブでは、Wake on LAN機能は使用できません。
・Wake on LAN機能を使用する場合は、次の両方でリンク速度とデュプレックス共に自動検出可能な設定（オートネゴシエーション）にしてください。
- 本パソコンの有線LANインターフェース
- 本パソコンの有線LANインターフェースと接続するハブのポート
この両方が自動検出可能な設定になっていない場合、本パソコンが省電力状態や電源オフ状態のときにハブやポートをつなぎ変えたり、ポートの設定を変えたりするとWake on LAN機能が動作しない場合があります。
・スリープ状態からのWake on LAN機能を使用するには、「■ WoL機能によるレジュームの設定を変更する」（→P.34）をご覧ください。
・休止状態および電源オフ状態からのWake on LAN機能を使用するには、『製品ガイド（共通編）』の「2章 BIOS」—「Wake on LANを有効にする」をご覧ください。
- 注17：無線LANの仕様については、「5.5 無線LAN」（→P.83）をご覧ください。
- 注18：6LはIEEE 802.11axのみ利用可能です。
- 注19：Wi-Fi®準拠とは、無線LANの相互接続性を保証する団体「Wi-Fi Alliance®」の相互接続性テストに合格していることを示しています。
- 注20：IEEE 802.11n準拠、IEEE 802.11ac準拠またはIEEE 802.11ax準拠を使用したときは、MIMO方式にもなります。
- 注21：すべてのBluetoothワイヤレステクノロジー対応周辺機器の動作を保証するものではありません。
- 注22：HDCPに対応しています。著作権保護された映像を再生する場合は、HDCP対応のデジタルディスプレイをお使いください。
- 注23：・HDMI端子のあるすべてのディスプレイへの表示を保証するものではありません。
・市販のテレビとの連動機能はありません。
- 注24：すべてのシリアル対応周辺機器の動作を保証するものではありません。
- 注25：・すべての対応周辺機器の動作を保証するものではありません。
・長いUSBケーブルを使用してUSBデバイスを接続した場合、USBデバイスが正常に動作しないことがあります。この場合は、USB準拠の短いケーブルをお試しください。
- 注26：外部から電源が供給されないUSB対応周辺機器を接続するときの消費電流の最大容量は次のとおりです。詳しくは、USB対応周辺機器のマニュアルをご覧ください。
・USB 2.0 Type-Aは、1ポートにつき500mA
・USB 3.2（Gen1／Gen2）Type-Aは、1ポートにつき900mA
・USB 3.2（Gen2）Type-Cは、1ポートにつき5V／900mA
- 注27：カスタムメイドで「LAN追加」を選択した場合は、「RJ-45×2」になります。
- 注28：マイクを使用する場合は、CTIA準拠のデバイスを接続してください。
- 注29：起動時の自己診断（POST）で異常が見つかった場合に表示されるメッセージは、『製品ガイド（共通編）』の「3章 トラブルシューティング」—「■ 起動時に表示されるエラーメッセージ」をご覧ください。
- 注30：入力波形は正弦波のみサポート。
- 注31：電源ケーブルはAC100V用（日本仕様）です。
- 注32：・ご使用になる機器構成により値は変動します。
・標準構成（カスタムメイドしていない構成）でOSを起動させた状態での本体のみの測定値です。
- 注33：ACアダプタ込みの電力です。
- 注34：・本パソコンで選択可能なカスタムメイドの最大構成で測定しています。
・測定プログラムは当社独自の高負荷テストプログラムを使用しています。
- 注35：お使いのパソコンの構成により質量が異なる場合があります。
- 注36：「国際エネルギースタープログラム」は、長時間電源を入れた状態になりがちなオフィス機器の消費電力を削減するための制度です。
- 注37：当社は、国際エネルギースタープログラムの参加事業者として本製品が国際エネルギースタープログラムの対象製品に関する基準を満たしていると判断します。



注38：日本語64ビット版。

注39：Windows 11 2025 Update

注40：・弊社は、本製品で「サポートOS」と「BIOS／ドライバー提供OS」を動作させるために必要なBIOSおよびドライバーを提供しますが、すべての機能を保証するものではありません。また、BIOS／ドライバー提供ベンダーのサポートポリシー変更によりBIOS／ドライバーの提供に制限が発生する場合があります。

・「サポートOS」および「BIOS／ドライバー提供OS」に関する最新の情報については、「OS関連情報」のページ (<https://www.fmworld.net/biz/fmv/support/os/>) をご覧ください。

注41：Windowsを新規にインストールする場合は、『製品ガイド（共通編）』の「付録2 Windowsの新規インストールについて」をご覧ください。また、Windowsの新規インストールは、プリインストールOSよりも前のバージョンは使用しないでください。

注42：Microsoft社とのボリュームライセンス契約が必須となります。OSおよびBIOS／ドライバーのサポートについては、SupportDesk契約をご確認ください。

注43：Windows 11 Enterprise LTSC 2024のサポートには延長サポートはなく、メインストリームサポートのみになり、2029年10月9日で終了となりますのでご注意ください。詳しくはMicrosoft社のホームページ (<https://learn.microsoft.com/ja-jp/lifecycle/products/>) をご覧ください。

注44：Microsoft社とのボリュームライセンス契約が必須となり、OSのサポートについてはMicrosoft社の有償サポート契約が必要です。BIOS／ドライバーのサポートについては、SupportDesk契約をご確認ください。

5.1.3 ESPRIMO G6016/B (光学ドライブ搭載・国際エネルギースタープログラム対応モデル)

ESPRIMO G6016/B (光学ドライブ搭載・国際エネルギースタープログラム対応モデル)					
対応CPU		Ultra 7 265T	Ultra 5 235T	Ultra 5 225T	
CPU ^{注1}	動作周波数	Pコア ^{注2}	最大5.30GHz	最大5.00GHz	最大4.90GHz
		Eコア ^{注3}	最大4.60GHz	最大4.40GHz	最大4.40GHz
	コア数	20 (Pコア：8/Eコア：12)	14 (Pコア：6/Eコア：8)	10 (Pコア：6/Eコア：4)	
	スレッド数	20	14	10	
キャッシュメモリ (3次)		30MB	24MB	20MB	
NPU		Intel® AI Boost			
チップセット		インテル® B860			
システムバス/メモリバス		16GT/s DMI ^{注4} /5600MHz			
メインメモリ ^{注5}		標準16GB (16GB×1) (DDR5 SO-DIMM) ^{注6} /最大32GB ^{注7}			
メモリスロット		×2 (空きメモリスロット×1 ^{注8})			
表示機能					
グラフィックスアクセラレータ		Intel® Graphics (CPUに内蔵)			
ビデオメモリ		メインメモリと共用			
解像度/発色数	DisplayPort	最大3840×2160ドット/最大1677万色			
	HDMI	最大4096×2160ドット/最大1677万色			
	DVI-D ^{注9}	最大1920×1200ドット/最大1677万色			
	アナログ ^{注9}	最大1920×1200ドット/最大1677万色			
DirectX		12.1			
OpenGL		4.6			
ストレージ ^{注10}		暗号化機能付256GBフラッシュメモリ (DRAM-less/NVMe) ^{注11}			
光学ドライブ		スーパーマルチドライブ ^{注12}			
オーディオ機能					
オーディオコントローラー		チップセット内蔵+ High Definition Audioコーデック			
PCM録音再生機能		サンプリング周波数：最大192kHz、24ビットステレオ (再生時) ^{注13} サンプリング周波数：最大96kHz、16ビットステレオ (録音時) ^{注13} 同時録音再生機能			
MIDI再生機能		OS標準機能にてサポート			
キーボード		USB日本語キーボード (109Aキー) ^{注14}			
マウス		USBマウス (レーザー) ^{注15}			
通信機能					
LAN		1000BASE-T / 100BASE-TX / 10BASE-T 準拠 ^{注16} 、Wake on LAN 対応 ^{注17}			
無線LAN ^{注9}	規格 ^{注18}	IEEE 802.11a/b/g/n/ac/ax 準拠 (W52/W53/W56/6L) ^{注19} (Wi-Fi [®] 準拠 ^{注20}) (Wi-Fi CERTIFIED 6™ 準拠) (MU-MIMO 対応)			
	内蔵アンテナ	ダイバーシティ方式 ^{注21}			
Bluetooth ワイヤレステクノロジー ^{注9} ^{注22}		Bluetooth v5.4 準拠			
セキュリティ機能					
セキュリティチップ (TPM)		TCG Ver 2.0 準拠			
盗難防止用ロック取り付け穴		あり			

ESPRIMO G6016/B（光学ドライブ搭載・国際エネルギースタープログラム対応モデル）				
対応CPU		Ultra 7 265T	Ultra 5 235T	Ultra 5 225T
インターフェース				
外部ディスプレイ				
DisplayPort ^{注23}		20ピン×1		
HDMI ^{注23注24}		HDMI出力×1		
DVI-D ^{注9注23}		24ピン×1		
アナログ ^{注9}		アナログRGB ミニD-SUB15ピン×1		
シリアル ^{注9注25}		非同期RS-232C準拠 D-SUB 9ピン×1（16550A互換）		
USB ^{注26注27}				
Type-A	USB 2.0	×2（背面）		
	USB 3.2（Gen1）	×2（前面）		
	USB 3.2（Gen2）	×1（背面）		
Type-C	USB 3.2（Gen2）	×1（前面）		
LAN		RJ-45×1 ^{注28}		
オーディオ		×1 （φ3.5mm CTIA準拠 4極ミニジャック（マイク・ヘッドホン・ヘッドセット兼用端子 ^{注29} ））		
自己診断（POST時）		あり ^{注30}		
電源	電源供給方式	ACアダプタ		
	入力コンセント	入力AC100V～240V、50/60Hz ^{注31} ／出力DC20V（4.5A） 平行2Pアース付き（2P変換プラグ添付） ^{注32}		
通常消費電力 ^{注33}		約6.2W ^{注34}		
最大構成での消費電力 ^{注35}		約74W ^{注34}		
最大消費電力		ACアダプタ込み：約102W、本体のみ：約90W		
定格電流		1.5A		
外形寸法 （突起部含まず）	縦置き	W 51×D 164.5×H 146.5 mm / W 72×D 164.5×H 155.5 mm（フット装着時）		
	横置き	W 146.5×D 164.5×H 51 mm / W 146.5×D 164.5×H 53 mm（ゴム足フット装着時）		
質量 ^{注36}		約1.1kg		
電波障害対策		VCCIクラスB		
省エネ法に基づくエネルギー消費効率		製品情報ページ（ https://jp.fujitsu.com/platform/pc/ ）にある、製品情報の仕様をご覧ください。		
国際エネルギースタープログラム ^{注37}		対応 ^{注38}		
温湿度条件		温度10～35℃／湿度20～80%RH（動作時） 温度-10～60℃／湿度20～80%RH（非動作時） （ただし、動作時、非動作時とも結露しないこと）		
プリインストールOS ^{注39}		Windows 11 Pro ^{注40}		
サポートOS （BIOS／ドライバー提供含む） ^{注39注41注42}		Windows 11 Pro ^{注40} ／Windows 11 Enterprise ^{注40注43} ／Windows 11 Pro Education ^{注40} ／ Windows 11 Education ^{注40注43} ／Windows 11 Enterprise LTSC 2024 ^{注43注44}		
BIOS／ドライバー提供OS ^{注39注41}		Windows 11 IoT Enterprise LTSC 2024 ^{注45}		

本パソコンの仕様は、改善のために予告なく変更することがあります。あらかじめご了承ください。

- 注1：・アプリによっては、CPU名表記が異なる場合があります。
・本パソコンに搭載されているCPUで使用できる主な機能については、「5.2 CPU」（→P.79）をご覧ください。
- 注2：・Performance-core。高性能CPUコアで処理能力を向上します。
・搭載されるCPUの仕様であり、シングルコア動作時の瞬間的な最大周波数となります。連続してこの動作周波数で動作するわけではありません。
- 注3：・Efficient-core。高効率CPUコアで低消費電力に貢献します。
・搭載されるCPUの仕様であり、シングルコア動作時の瞬間的な最大周波数となります。連続してこの動作周波数で動作するわけではありません。
- 注4：DMIはDirect Media Interfaceの略です。
- 注5：メインメモリの一部をビデオメモリとして使用します。その容量は搭載されるメインメモリの容量により変動します。
- 注6：カスタムメイドの選択によって次の容量のメモリが搭載されています。
・32GB（16GB×2）
- 注7：メモリの増設時は、場合によりすでに搭載されているメモリを取り外す必要があります。
- 注8：カスタムメイドの選択によって、空きメモリスロット数が変わる場合があります。
- 注9：カスタムメイドの選択によって搭載されています。
- 注10：容量は、1GB=1000³バイト換算値です。
- 注11：カスタムメイドの選択によっては、次のドライブが搭載されています。
・暗号化機能付1TBフラッシュメモリ（NVMe）
・暗号化機能付512GBフラッシュメモリ（DRAM-less/NVMe）
- 注12：・カスタムメイドの選択によっては、DVD-ROMドライブが搭載されます。
・光学ドライブの仕様は、「XR(90400)」「9.4 光学ドライブ」（→P.nn）をご覧ください。
- 注13：使用できるサンプリングレートは、アプリによって異なります。
- 注14：カスタムメイドの選択によっては、次のキーボードが添付されています。
・USB抗菌キーボード
- 注15：カスタムメイドの選択によっては、次のマウスが添付されています。
・USBレーザーマウス
・USB抗菌マウス（光学式）
- 注16：・1000Mbpsは1000BASE-Tの理論上の最高速度であり、実際の通信速度はお使いの機器やネットワーク環境により変化します。
・1000Mbpsの通信を行うためには、1000BASE-Tに対応したハブが必要となります。また、LANケーブルには、1000BASE-Tに対応したエンハンストカテゴリ5（カテゴリ5E）以上のLANケーブルを使用してください。
- 注17：・1000Mbpsのネットワーク速度しかサポートしていないハブでは、Wake on LAN機能は使用できません。
・Wake on LAN機能を使用する場合は、次の両方でリンク速度とデュプレックス共に自動検出可能な設定（オートネゴシエーション）にしてください。
- 本パソコンの有線LANインターフェース
- 本パソコンの有線LANインターフェースと接続するハブのポート
この両方が自動検出可能な設定になっていない場合、本パソコンが省電力状態や電源オフ状態のときにハブやポートをつなぎ変えたり、ポートの設定を変えたりするとWake on LAN機能が動作しない場合があります。
・スリープ状態からのWake on LAN機能を使用するには、「■ Wol機能によるレジュームの設定を変更する」（→P.34）をご覧ください。
・休止状態および電源オフ状態からのWake on LAN機能を使用するには、『製品ガイド（共通編）』の「2章 BIOS」—「Wake on LANを有効にする」をご覧ください。
- 注18：無線LANの仕様については、「5.5 無線LAN」（→P.83）をご覧ください。
- 注19：6LはIEEE 802.11axのみ利用可能です。
- 注20：Wi-Fi®準拠とは、無線LANの相互接続性を保証する団体「Wi-Fi Alliance®」の相互接続性テストに合格していることを示しています。
- 注21：IEEE 802.11n準拠、IEEE 802.11ac準拠またはIEEE 802.11ax準拠を使用したときは、MIMO方式にもなります。
- 注22：すべてのBluetoothワイヤレステクノロジー対応周辺機器の動作を保証するものではありません。
- 注23：HDCPに対応しています。著作権保護された映像を再生する場合は、HDCP対応のデジタルディスプレイをお使いください。
- 注24：・HDMI端子のあるすべてのディスプレイへの表示を保証するものではありません。
・市販のテレビとの連動機能はありません。
- 注25：すべてのシリアル対応周辺機器の動作を保証するものではありません。
- 注26：・すべての対応周辺機器の動作を保証するものではありません。
・長いUSBケーブルを使用してUSBデバイスを接続した場合、USBデバイスが正常に動作しないことがあります。この場合は、USB準拠の短いケーブルをお試しください。
- 注27：外部から電源が供給されないUSB対応周辺機器を接続するときの消費電流の最大容量は次のとおりです。詳しくは、USB対応周辺機器のマニュアルをご覧ください。
・USB 2.0 Type-Aは、1ポートにつき500mA
・USB 3.2（Gen1 / Gen2） Type-Aは、1ポートにつき900mA
・USB 3.2（Gen2） Type-Cは、1ポートにつき5V / 900mA
- 注28：カスタムメイドで「LAN追加」を選択した場合は、「RJ-45×2」になります。
- 注29：マイクを使用する場合は、CTIA準拠のデバイスを接続してください。
- 注30：起動時の自己診断（POST）で異常が見つかった場合に表示されるメッセージは、『製品ガイド（共通編）』の「3章 トラブルシューティング」—「■ 起動時に表示されるエラーメッセージ」をご覧ください。
- 注31：入力波形は正弦波のみサポート。
- 注32：電源ケーブルはAC100V用（日本仕様）です。
- 注33：・ご使用になる機器構成により値は変動します。
・標準構成（カスタムメイドしていない構成）でOSを起動させた状態での本体のみの測定値です。
- 注34：ACアダプタ込みの電力です。
- 注35：・本パソコンで選択可能なカスタムメイドの最大構成で測定しています。
・測定プログラムは当社独自の高負荷テストプログラムを使用しています。
- 注36：お使いのパソコンの構成により質量が異なる場合があります。
- 注37：「国際エネルギースタープログラム」は、長時間電源を入れた状態になりがちなオフィス機器の消費電力を削減するための制度です。

注38： 当社は、国際エネルギースタープログラムの参加事業者として本製品が国際エネルギースタープログラムの対象製品に関する基準を満たしていると判断します。



注39： 日本語64ビット版。

注40： Windows 11 2025 Update

注41： ・ 弊社は、本製品で「サポートOS」と「BIOS／ドライバー提供OS」を動作させるために必要なBIOSおよびドライバーを提供しますが、すべての機能を保証するものではありません。また、BIOS／ドライバー提供ベンダーのサポートポリシー変更によりBIOS／ドライバーの提供に制限が発生する場合があります。

・ 「サポートOS」および「BIOS／ドライバー提供OS」に関する最新の情報については、「OS関連情報」のページ (<https://www.fmworld.net/biz/fmv/support/os/>) をご覧ください。

注42： Windowsを新規にインストールする場合は、『製品ガイド（共通編）』の「付録2 Windowsの新規インストールについて」をご覧ください。また、Windowsの新規インストールは、プリインストールOSよりも前のバージョンは使用しないでください。

注43： Microsoft社とのボリュームライセンス契約が必須となります。OSおよびBIOS／ドライバーのサポートについては、SupportDesk契約をご検討ください。

注44： Windows 11 Enterprise LTSC 2024のサポートには延長サポートはなく、メインストリームサポートのみになり、2029年10月9日で終了となりますのでご注意ください。詳しくはMicrosoft社のホームページ (<https://learn.microsoft.com/ja-jp/lifecycle/products/>) をご覧ください。

注45： Microsoft社とのボリュームライセンス契約が必須となり、OSのサポートについてはMicrosoft社の有償サポート契約が必要です。BIOS／ドライバーのサポートについては、SupportDesk契約をご検討ください。

5.1.4 六面図

■ スタンダードモデル／24時間モデル

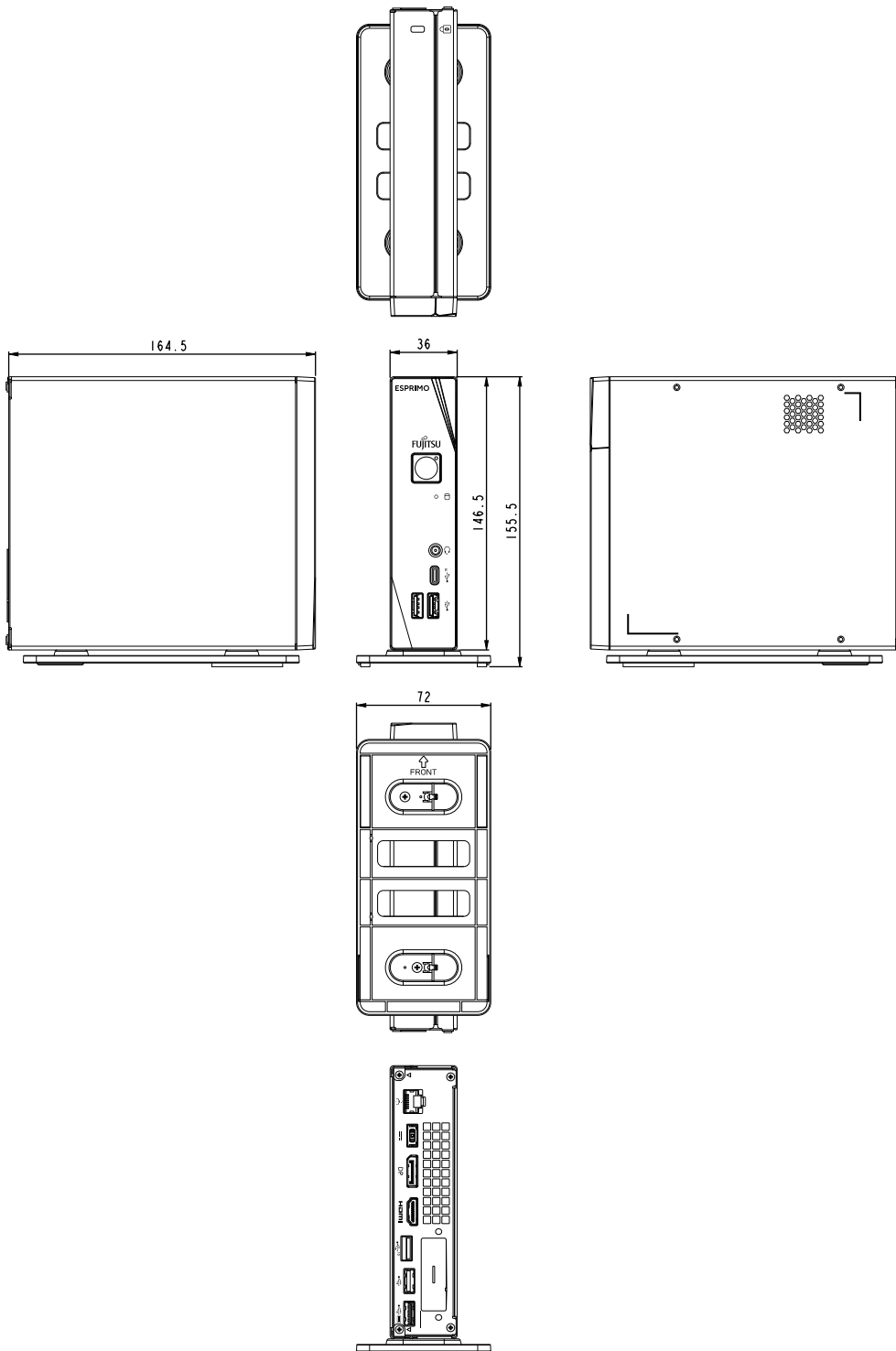

■ 光学ドライブモデル

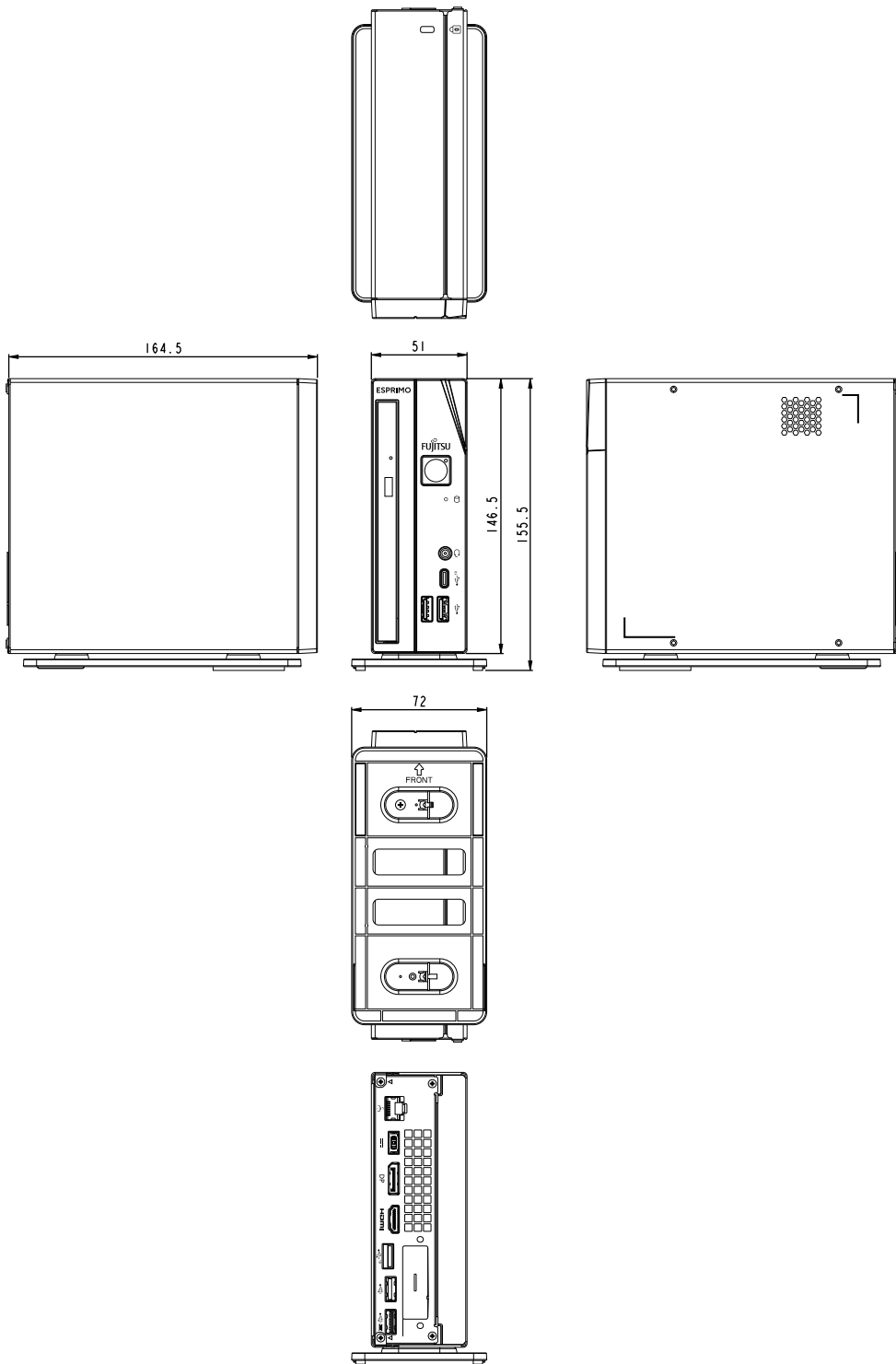

5.2 CPU

本パソコンに搭載されているCPUで使用できる主な機能は、次のとおりです。

お使いのパソコン本体に搭載されているCPUの欄をご覧ください。

機能	インテル® Core™ Ultra 7 プロセッサ 265T	インテル® Core™ Ultra 5 プロセッサ 235T	インテル® Core™ Ultra 5 プロセッサ 225T
インテル® ターボ・ブースト・マックス・テクノロジー 3.0	○	×	×
インテル® ターボ・ブースト・テクノロジー 2.0	○	○	○
インテル® バーチャライゼーション・テクノロジー	○	○	○
拡張版 Intel SpeedStep® テクノロジー (EIST)	○	○	○
エグゼキュート・ディスエーブル・ビット	○	○	○

■ インテル® ターボ・ブースト・マックス・テクノロジー 3.0

最速のコアの動作周波数を大幅に引き上げることで柔軟性を高め、プロセッサの能力を最大限に引き出す機能です。

POINT

- ▶ OSおよびアプリの動作状況や設置環境などにより処理能力は変わります。性能向上量は保証できません。

■ インテル® ターボ・ブースト・テクノロジー 2.0

従来のマルチコアの使用状況にあわせてCPUが処理能力を自動的に向上させる機能に加え、高負荷時にパフォーマンスを引き上げるように最適化された機能です。

POINT

- ▶ OSおよびアプリの動作状況や設置環境などにより処理能力は変わります。性能向上量は保証できません。

■ インテル® バーチャライゼーション・テクノロジー

本機能をサポートするVMM（仮想マシンモニター）をインストールすることによって、仮想マシンの性能と安全性を向上させるための機能です。

この機能はご購入時には有効に設定されています。設定はBIOSセットアップで変更できます。

『BIOSセットアップメニュー一覧』の「詳細」メニューをご覧ください。

■ 拡張版 Intel SpeedStep® テクノロジー (EIST)

実行中のアプリのCPU負荷に合わせて、WindowsがCPUの動作周波数および動作電圧を自動的に低下させる機能です。

POINT

- ▶ この機能により本パソコンの性能が低下することがあります。

■ エグゼキュート・ディスエーブル・ビット

Windowsのデータ実行防止（DEP）機能と連動し、悪意のあるプログラムが不正なメモリ領域を使用すること（バッファオーバーフロー脆弱性）を防ぎます。

データ実行防止（DEP）機能がウイルスやその他の脅威を検出した場合、「[アプリ名称] は動作を停止しました」という画面が表示されます。「プログラムの終了」をクリックし、表示される対処方法に従ってください。

5.3 ディスプレイ

5.3.1 解像度

本パソコンが出力可能な解像度です。
お使いのディスプレイが対応している解像度のみ表示できます。

POINT

- ▶ お使いのディスプレイのマニュアルをご覧になり、表示可能な解像度を確認してください。発色数は「32ビット」（約1677万色）です。
- ▶ お使いのOSやディスプレイにより、表に記載のない解像度も選択可能な場合があります。

解像度	リフレッシュレート (Hz)	備考
1024×768	85*/75*/70*/60	*アナログディスプレイコネクタを使用する場合に設定可能
1280×1024	85*/75*/60	*アナログディスプレイコネクタを使用する場合に設定可能
1360×768	60	
1440×900	60	
1600×900	60	
1600×1200	60	
1680×1050	60	
1920×1080	60	
1920×1200	60	注
1920×1440	60	DP/HDMIを使用する場合
2560×1440	60	DP/HDMIを使用する場合
2560×1600	60	DP/HDMIを使用する場合
3840×2160	60	DP/HDMIを使用する場合 ※ 別売の「DP→HDMI変換ケーブル」を使用した場合は、最大解像度は3840×2160、リフレッシュレートは30Hzとなります。
4096×2160	60	HDMIを使用する場合

【表内の表記について】 DP : DisplayPort コネクタ
DVI : DVI コネクタ
HDMI : HDMI 出力端子

注 : アナログRGB出力およびDVI-D出力の最大サポート解像度は1920×1200ドット、60Hz（CVT RB : Coordinated Video Timings Reduced Blanking）です。
お使いのディスプレイがアナログRGB入力およびDVI-D入力での1920×1200ドット表示をCVT RBで対応していれば選択・表示できますが、CVT RBではなく、Standard Timingsで対応している場合には選択できず、1920×1080、1680×1050などの解像度が選択可能な解像度になります。
お使いのディスプレイのアナログRGB入力およびDVI-D入力の仕様については、ディスプレイメーカーに確認してください。

5.4 光学ドライブ

対象 光学ドライブ搭載機種

各数値は仕様上の最大値です。使用するディスクや状況によって異なる場合があります。
お使いの光学ドライブの欄をご覧ください。

ディスク	スーパーマルチドライブ ^注		DVD-ROMドライブ	
	読込速度	書込速度	読込速度	書込速度
CD-ROM	24x	—	24x	—
CD-R	24x	24x	24x	—
CD-RW	24x	10x	24x	—
DVD-ROM	8x	—	8x	—
DVD-R (4.7GB)	8x	8x	8x	—
DVD-R DL (8.5GB)	8x	6x	8x	—
DVD-RW	8x	6x	8x	—
DVD+R (4.7GB)	8x	8x	8x	—
DVD+R DL (8.5GB)	8x	6x	8x	—
DVD+RW (4.7GB)	8x	8x	8x	—
DVD-RAM (4.7GB/9.4GB)	5x	5x	5x	—

注：バッファアンダーランエラー防止機能付

5.5 無線LAN

対象 無線LAN搭載機種

本パソコンに搭載されている無線LANの仕様は次のとおりです。

■ Intel(R) Wi-Fi 6E AX211 160MHz

項目	仕様	
無線LAN規格	IEEE 802.11a準拠、IEEE 802.11b準拠、IEEE 802.11g準拠、IEEE 802.11n準拠、IEEE 802.11ac準拠、IEEE 802.11ax準拠 (Wi-Fi®準拠 ^{注1} 、Wi-Fi CERTIFIED 6™準拠)	
転送レート ^{注2}	IEEE 802.11b準拠	最大11Mbps
	IEEE 802.11a/g準拠	最大54Mbps
	IEEE 802.11n準拠	最大300Mbps (送信2×受信2 接続対応) ^{注3}
	IEEE 802.11ac準拠	最大1733Mbps (送信2×受信2 接続対応) ^{注3}
	IEEE 802.11ax準拠	最大574Mbps (2.4GHz帯)、最大2402Mbps (5GHz帯/6GHz帯) (送信2×受信2 接続対応) ^{注3}
セキュリティ ^{注4}	SSID (ネットワーク名) WEP (セキュリティキー (WEPキー) : 64/128ビット) ^{注5} WPA-パーソナル (WPA-PSK) (TKIP/AES) WPA2-パーソナル (WPA2-PSK) (TKIP/AES) WPA-エンタープライズ (WPA) (EAP-TLS/PEAP(MSCHAPv2)) (TKIP/AES) WPA2-エンタープライズ (WPA2) (EAP-TLS/PEAP(MSCHAPv2)) (TKIP/AES) WPA3-パーソナル (WPA3-SAE) (AES) WPA3-エンタープライズ 192ビット (WPA3) (EAP-TLS) (AES) IEEE 802.1X (EAP-TLS/PEAP(MSCHAPv2))	
使用周波数 (中心周波数)	2,412~2,472MHz / 5,180~5,320MHz / 5,500~5,720MHz / 5,955~6,415MHz	
チャンネル	2.4GHz帯 (IEEE802.11b/g/n/ax準拠)	1~13ch
	5GHz帯 (IEEE802.11a/n/ac/ax準拠)	W52 (36/40/44/48ch) W53 (52/56/60/64ch) W56 (100/104/108/112/116/120/124/128/132/136/140/144ch)
	6GHz帯 (IEEE802.11ax準拠)	6L (1/5/9/13/17/21/25/29/33/37/41/45/49/53/57/61/65/69/73/77/81/85/89/93ch)

注1：Wi-Fi®準拠とは、無線LANの相互接続性を保証する団体「Wi-Fi Alliance®」の相互接続性テストに合格していることを示します。

注2：ご利用の環境によって自動で切り替わります。

注3：次の帯域幅に対応しています。

- ・20MHz帯域幅 (HT20/VHT20/HE20)
- ・40MHz帯域幅 (HT40/VHT40/HE40)
- ・80MHz帯域幅 (VHT80/HE80)
- ・160MHz帯域幅 (VHT160/HE160)

上記の帯域幅を利用するには、無線LANアクセスポイントも各帯域幅に対応している必要があります。

無線LANアクセスポイントの設定において各帯域幅の機能を有効にする場合には、周囲の電波状況を確認して他の無線局に電波干渉を与えないことを事前に確認してください。万一、他の無線局において電波干渉が発生した場合には、ただちに各帯域幅の機能を無効にしてください。

注4：IEEE 802.11n、IEEE 802.11ac、IEEE 802.11axで接続するためには、セキュリティの暗号化をAESに設定する必要があります。

注5：WEPによる暗号化は上記ビット数で行いますが、ユーザーが設定可能なビット数は固定長24ビットを引いた40ビット/104ビットです。

□ 5GHz帯のチャンネルについて

5GHzの周波数帯において、次のチャンネルを使用できます。

- W52 : 36 (5,180MHz) /40 (5,200MHz) /44 (5,220MHz) /48 (5,240MHz)
- W53 : 52 (5,260MHz) /56 (5,280MHz) /60 (5,300MHz) /64 (5,320MHz)
- W56 : 100 (5,500MHz) /104 (5,520MHz) /108 (5,540MHz) /112 (5,560MHz) /116 (5,580MHz) /
120 (5,600MHz) /124 (5,620MHz) /128 (5,640MHz) /132 (5,660MHz) /136 (5,680MHz) /
140 (5,700MHz) /144 (5,720MHz)

5GHz帯を使用する場合は、上記チャンネルを利用できる無線LAN製品とのみ通信が可能です。

ESPRIMO G6016/B

製品ガイド（機種別編）

B5FL-4061-01 Z0-00

発行日 2026年4月

発行責任 富士通株式会社

〒211-8588 神奈川県川崎市中原区上小田中4-1-1

- このマニュアルの内容は、改善のため事前連絡なしに変更することがあります。
- このマニュアルに記載されたデータの使用に起因する第三者の特許権およびその他の権利の侵害については、当社はその責を負いません。
- 無断転載を禁じます。