

FMV

DESK POWER

B6FH-7011-01

液晶ディスプレイ-19TV (VL-19VS3)

パソコンを起動せずにテレビやビデオを見る方法について説明しています。

インスタントテレビ機能 取扱説明書

1 お使いになる前に

2 インスタントテレビ
を使う

3 こんなときは

4 付 録

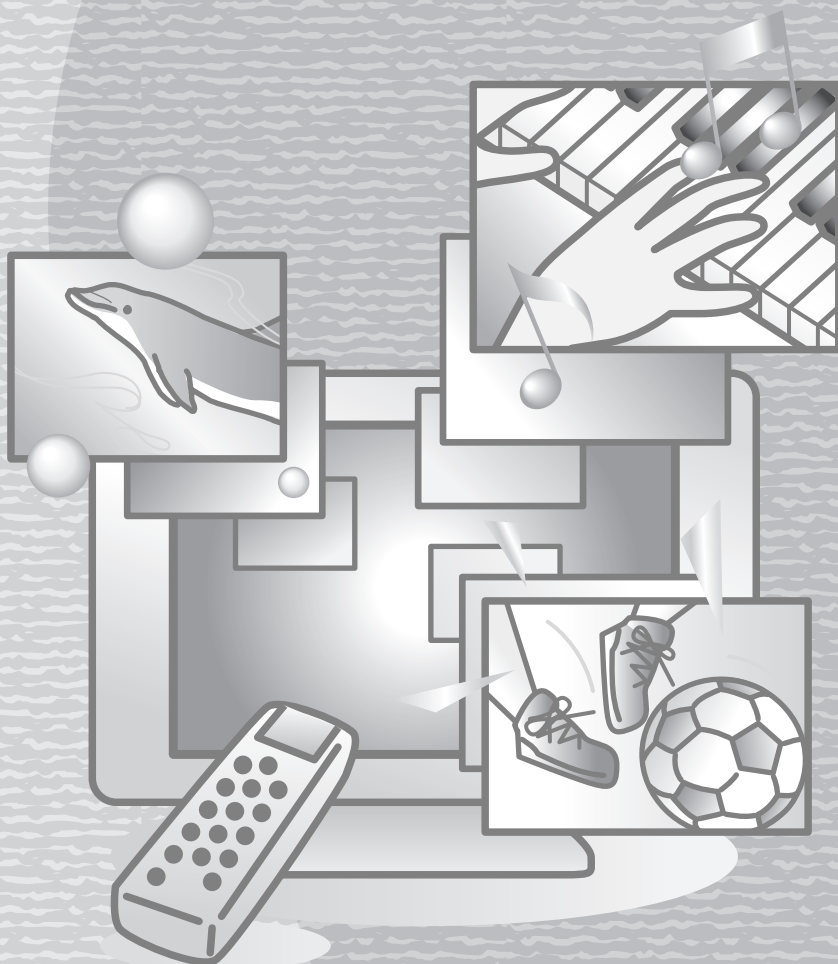

はじめに

このたびは、弊社の液晶ディスプレイをお買い上げいただき、まことにありがとうございます。本製品は FMV-DESKPOWER とのセット商品です。このマニュアルは、本製品をテレビとして使用することができる、「インスタントテレビ機能」の操作について説明したものです。このマニュアルをよくお読みになり、正しくお使いいただきますようお願いいたします。

2005 年 9 月

インスタントテレビでできること

本製品には、「インスタントテレビ機能」が搭載されており、パソコン本体の電源を入れなくても、本製品内蔵の TV チューナーを使用してテレビ放送を見たり、ビデオやセットトップボックスなどの外部映像機器の映像を見ることができます。

■ インスタントテレビでできること

- ・ テレビ放送を見る
- ・ ビデオデッキなどの再生機器を接続して映像を楽しむ
- ・ セットトップボックスを接続して衛星放送やケーブルテレビ放送を楽しむ
- ・ ビデオ出力端子のあるデジタルカメラを接続して静止画や動画を写真を楽しむ

■ インスタントテレビでできないこと

- ・ テレビ放送をパソコンに録画する
- ・ ビデオの映像をパソコンにダビングする
- ・ テレビ放送を外部の機器に出力する

POINT

- ・ お買い上げいただいたパソコンにはテレビを見るためのソフトウェア「TVfunSTUDIO」が別途搭載されています。パソコンを起動して「TVfunSTUDIO」を使用すると、テレビ放送を録画したりビデオの映像をパソコンにダビングしたりすることができます。
詳しくは  『FMV で見ると残すガイド』 → 「第 4 章 パソコンを使いながらテレビ / DVD / CD を楽しむ」 → 「基本的なテレビの見かた」をご覧ください。

■対応するテレビ放送

	インスタントテレビ		TVfunSTUDIO	
	視聴	録画	視聴	録画
地上アナログ	○	×	○	○
地上デジタル	×[注1]	×	×[注1]	×[注1]
BS アナログ	×[注1][注2]	×	×[注1][注2]	× [注1][注2] [注3]
BS デジタル	×[注1][注2]	×	×[注1]	×
CS デジタル	×[注1][注2]	×	×[注1]	×[注1][注3]
CATV	○[注2]	×	×[注4]	×[注1][注3]

注1：インスタントテレビ、「TVfunSTUDIO」での放送を視聴・録画するには、セットトップボックスが必要になります。接続したセットトップボックス経由で、インスタントテレビまたは「TVfunSTUDIO」の外部入力をビデオに切り換えてご覧ください。

注2：有料スクランブル放送を視聴・録画するには、専用のデコーダーが必要となります。

注3：放送に含まれるコピーガード機能が働いている番組の場合は、録画できないことがあります。

注4：無料放送の場合は視聴ができます。有料スクランブル放送の場合は、接続したセットトップボックス経由で、「TVfunSTUDIO」の外部入力をビデオに切り換えてご覧ください。

安全にお使いいただくために

このマニュアルには、本製品を安全に正しくお使いいただくための重要な情報が記載されています。本製品をお使いになる前に、このマニュアルを熟読してください。また、パソコン本体に添付の『パソコンの準備』の「安全上のご注意」をよくお読みになり、理解されたうえで本製品をお使いください。また、このマニュアルおよび『パソコンの準備』は、本製品の使用中にいつでもご覧になれるよう大切に保管してください。

アナログ放送からデジタル放送への移行について



地上デジタル放送は、関東、中京、近畿の三大広域圏の一部で2003年12月から開始され、その他の地域でも、2006年末までに放送が開始される予定です。該当地域における受信可能エリアは、当初限定されていますが、順次拡大される予定です。地上アナログ放送は2011年7月に、BSアナログ放送は2011年までに終了することが、国の方針として決定されています。

本製品は、国内での使用を前提に作られています。海外での使用につきましては、お客様の責任で行っていただくようお願いいたします。

本製品でテレビやDVD、ゲームなどの映像を見たり、本製品にご家庭のテレビなどを接続してご利用になる場合には、部屋を明るくして、画面から充分離れてご覧ください。映像を視聴する方の体質によっては、強い光の刺激を受けたり、点滅の繰り返しによって一時的な筋肉のけいれんや意識の喪失などの症状を起こす場合がありますので、ご注意ください。また、このような症状を発症した場合には、すぐに本製品の使用を中止し、医師の診断を受けてください。

安全にお使いいただくための絵記号について

このマニュアルでは、いろいろな絵表示を使用しています。これは本製品を安全に正しく使用していただき、あなたや他の人々に加えられるおそれのある危害や損害を、未然に防止するための目印となるものです。その表示と意味は次のようになっています。内容をよくご理解のうえ、お読みください。





 警告	この表示を無視して、誤った取り扱いをすると、人が死亡する可能性または重傷を負う可能性があることを示しています。
 注意	この表示を無視して、誤った取り扱いをすると、人が傷害を負う可能性があること、および物的損害のみが発生する可能性があることを示しています。

画面例およびイラストについて

表記されている画面およびイラストは一例です。お使いの機種によって、画面およびイラストが若干異なることがあります。また、このマニュアルに表記されているイラストは説明の都合上、本来接続されているケーブル類を省略していることがあります。

本文中の記号について

本文中に記載されている記号には、次のような意味があります。

	お使いになるときに注意していただきたいことや、してはいけないことを記述しています。必ずお読みください。
	操作に関連することを記述しています。必要に応じてお読みください。
	参照先を記述しています。
	ご覧になっていただきたいマニュアルを記述しています。
	サービスアシスタントを表しています。次のいずれかの操作で起動できます。 <ul style="list-style-type: none">・キーボードの「サポート」ボタンを押す・「スタート」ボタン→「すべてのプログラム」→「富士通サービスアシスタント (マニュアル&サポート)」→「富士通サービスアシスタント」の順にクリック

製品の呼びかたについて

このマニュアルでは製品名称を、次のように略して表記しています。

製品名称	このマニュアルでの表記
VL-19VS3	本製品
富士通サービスアシスタント V3.2	サービスアシスタント
外部デジタルチューナー BS・CS・CATV チューナー ケーブルテレビ会社用のホームターミナル	セットトップボックス

電源プラグとコンセント形状の表記について

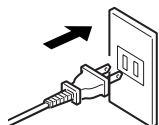

本製品に添付されている電源ケーブルの電源プラグは「平行2極プラグ」です。このマニュアルでは「電源プラグ」と表記しています。

接続先のコンセントには「平行2極プラグ (125V15A) 用コンセント」をご利用ください。このマニュアルでは「コンセント」と表記しています。

警告ラベル／注意ラベル

本製品には警告ラベルおよび注意ラベルが貼ってあります。警告ラベルや注意ラベルは、絶対にはがしたり、汚したりしないでください。

PC リサイクルマークについて

本製品の装置銘板には、PCリサイクルマークがつけられています。PCリサイクルマークがついた弊社の製品は、弊社専用受付窓口にて無償で回収・再資源化いたします。廃棄・リサイクルに関する詳細についてはパソコン本体の☐『FMV活用ガイド』→「第10章 廃棄・リサイクルについて」をご参照ください。

商標および著作権について

Microsoft および Windows、MS は、米国 Microsoft Corporation の米国およびその他の国における登録商標または商標です。
その他の各製品名は、各社の商標または登録商標です。
その他の各製品は、各社の著作物です。

All Rights Reserved, Copyright© FUJITSU LIMITED 2005
画面の使用に際して米国 Microsoft Corporation の許諾を得ています。

目次

はじめに	1
インスタントテレビでできること	1
1. お使いになる前に	
1 使用上のご注意	6
2 各部の名称と働き	8
3 液晶ディスプレイの接続	13
アンテナと接続する	13
外部映像機器と接続する	15
電源を接続する	18
4 チャンネルの設定	19
チャンネルを検出する	19
チャンネル設定を変更する	22
2. インスタントテレビを使う	
1 インスタントテレビの起動／終了	26
インスタントテレビを起動する	26
インスタントテレビを終了する	26
2 テレビを見る	28
見たいチャンネルを選択する	28
音量を調節する	29
音声を切り換える	29
画面サイズを変更する	30
オフタイマーを設定する	31
3 外部映像機器の映像を見る	33
ビデオ入力に切り換える	33
外部映像機器の映像を見る	33
4 細かい設定を行う	34
画質モードを選ぶ	34
メニュー画面の基本的な操作	35
調節項目の内容	38
3. こんなときは	
1 こんなときは	41
画面が表示されない	41
画面がおかしい	41
音が聞こえない／変な音が聞こえる	42
リモコンで操作できない	43
4. 付録	
1 日常のお手入れ	44
2 仕様	45
本体仕様	45

1 使用上のご注意

- ・液晶ディスプレイは次の特性を持っていますが、故障ではありません。
 - 長時間同じ表示を続けると残像となることがあります。
 - 表示する条件によっては、むらおよび微少な斑点が目立つことがあります。
 - 製造工程により、各製品で色合いが異なる場合があります。また、温度変化などで多少の色むらが発生する場合があります。
 - 液晶パネルは非常に精度の高い技術で作られておりますが、一部に常時点灯、消灯するドットが存在する場合があります。これらは故障ではありません。交換・返品はお受けいたしかねますのであらかじめご了承ください。
- ・本製品には、有寿命部品が含まれています。

有寿命部品の交換時期の目安は、使用頻度や条件により異なりますが、1日約8時間のご使用で約5年です。なお、この期間はあくまでも目安であり、故障しないことや無料修理をお約束するものではありません。

長時間連続使用など、ご使用状態によっては早期に部品交換が必要となる場合があります。製品に使用しているアルミ電解コンデンサは、寿命が尽きた状態で使用し続けると、電解液の漏れや枯渇が生じ、異臭の発生や発煙の原因となる場合がありますので、早期の交換をお勧めします。部品の交換は、当社の定める補修用性能部品単位での修理による交換となります。(乾電池などの消耗品は、お客様ご自身で新品を購入し、交換していただきます。)
- ・本製品は、24時間以上の連続使用を前提とした設計にはなっておりません。
- ・液晶ディスプレイの取り扱いについて

重要

画面を拭く場合、市販クリーナーの成分によっては画面の表面コーティングを傷めるおそれがあります。「日常のお手入れ」をご覧ください。(●▶ P.44)

- 衝撃を与えたり、強い力で押ししたりしないでください。故障の原因となることがあります。特に、画面のお取り扱いについてはご注意ください。
- ひっかいたり、先のとがったもので押さないでください。画面に傷がつく原因になります。
- スピーカー前面を強い力で押ししたりしないでください。スピーカーが破損する原因となることがあります。
- 画面やカバーにゴムやビニール製品を長時間接触させないでください。表面がはげたり、変質したりすることがあります。
- 持ち運びの際は画面やスタンド部を持たないで、右図のように画面下部を両手で持ってください。

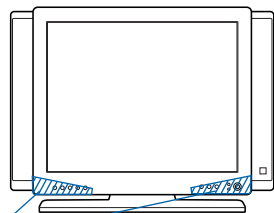

ここを持つ

- ・本製品を設置するときは、次の点に注意してください。
 - 窓際へ設置する場合は、画面に直接太陽光が当たらないようにしてください。液晶パネルを傷める場合があります。
 - 外光の映り込みが気になる場合は、ディスプレイの向きや角度を調整してください。

- 本製品およびパソコン本体の設置については、パソコン本体の  『パソコンの準備』 → 「第2章 使い始める前に」をご覧ください。
- テレビやラジオ、セットトップボックスなどのそばに設置しますと、受信の障害となる場合がありますので、遠ざけてご使用ください。
- 本製品の近くで、携帯電話や PHS などを使用すると、画面が乱れたり、異音が発生したりする場合がありますので、遠ざけてご使用ください。
- ・ 液晶ディスプレイ専用ケーブルを抜き差しするときは、誤動作することがありますので、必ず先にパソコンの電源を切ってください。
- ・ 本製品に接続したケーブル類を引っ張った状態で使用しないでください。故障や誤動作の原因となることがあります。

警告

- ・ 本製品の内部には高電圧部分がありますので、カバーなどを外して分解しないでください。

注意

- ・ AC アダプタをぶら下げた状態で使用しないでください。故障や誤動作の原因となることがあります。
- ・ AC アダプタは本製品の電源コネクタの奥まで確実に差し込んでください。
- ・ 添付もしくは指定された以外の AC アダプタや電源ケーブルを本製品に使ったり、本製品に添付の AC アダプタや電源ケーブルを他の製品に使ったりしないでください。感電・火災の原因となります。
- ・ 使用中のディスプレイや AC アダプタを布などでおおったり、包んだりしないでください。内部に熱がこもり、火災の原因となることがあります。
- ・ 電源ケーブルや接続ケーブルを AC アダプタに巻き付けしないでください。感電・火災の原因となります。
- ・ AC アダプタに記載されている注意文をよくお読みの上、お使いください。
- ・ 映画などの動画をお楽しみいただくときは、周囲を十分に明るくし、なるべく離れてご覧ください。また、画面が明るすぎると感じたときは、「明るさ」を調整してください。

2 各部の名称と働き

前面

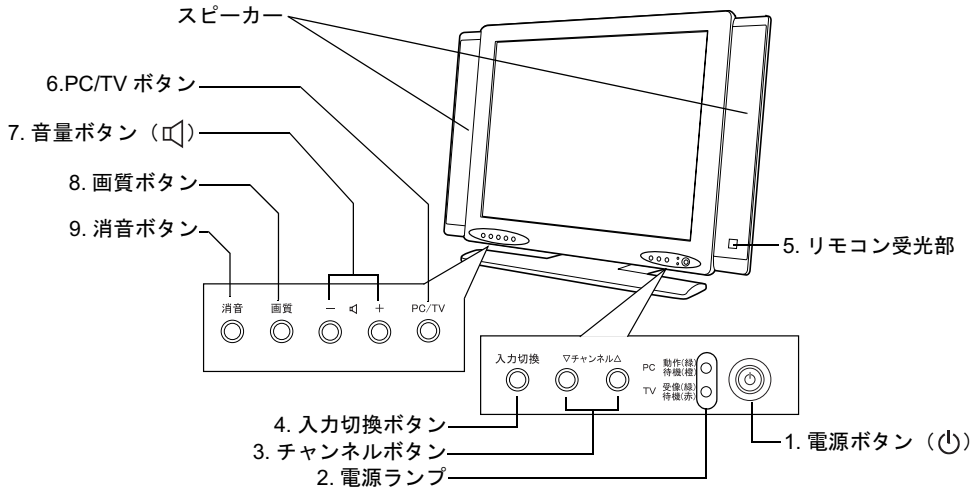

1 電源ボタン (⏻)

本製品の電源オン/オフを切り換えます。

2 電源ランプ

状態		上ランプ	下ランプ
パソコンモード	通常時	緑色	消灯
	省電力時	オレンジ色	消灯
	パソコンオフ	消灯	消灯
テレビモード	通常時	消灯	緑色
	待機状態	消灯	赤色
電源オフ		消灯	消灯

3 チャンネルボタン (▽/△ボタン)

テレビのチャンネルを切り換えます。

4 入力切換ボタン

画面に表示する入力信号を切り換えるときに使用します。

(ボタンを押すたびにテレビ→Sビデオ→ビデオ→コンポーネント(→テレビ)の順で切り換わります)

5 リモコン受光部

リモコンの赤外線信号を受光します。

6 PC/TV ボタン

パソコンモードとテレビモードを切り換えます。

パソコンモード：パソコンの画面と音声を出力します。

テレビモード：テレビ、または外部映像機器の映像と音声を出力します。

7 音量ボタン (🔊)

本製品のスピーカーまたはヘッドホンの音量を調整するときに使用します。

8 消音ボタン

本製品のスピーカー出力のオン／オフを切り換えます。

なお、スピーカー出力をオフにしても、ヘッドホンの音量には影響しません。

9 画質ボタン

画質モードを切り換えます。

背面

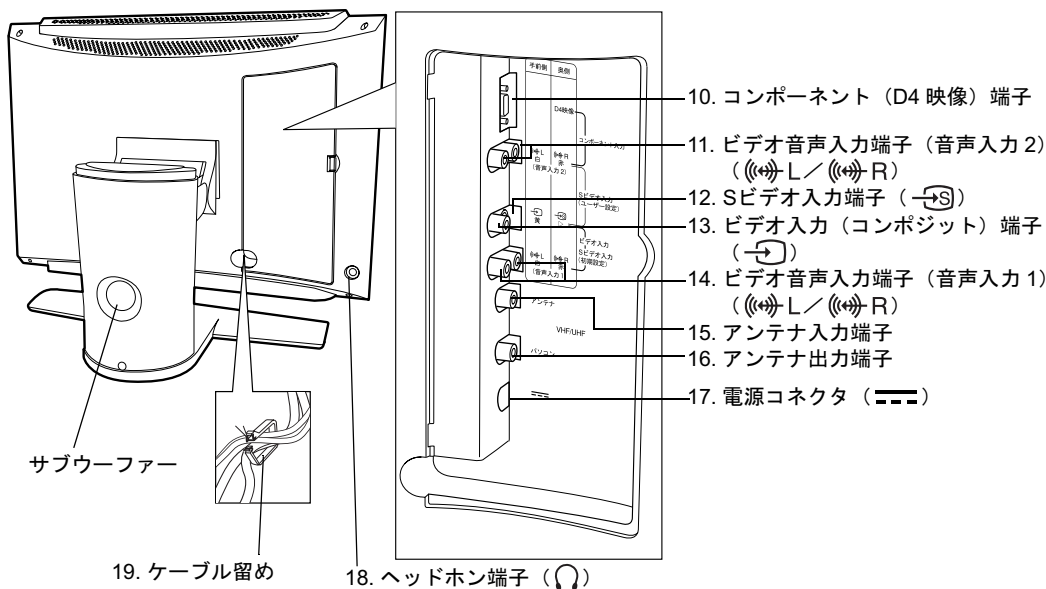

10 コンポーネント入力 (D4 映像) 端子

外部映像機器の映像出力端子と接続します。

11 ビデオ音声入力端子 (音声入力 2) (L/R)

コンポーネント入力端子またはSビデオ入力端子に接続した外部映像機器の音声出力端子と接続します。

12 Sビデオ入力端子 (S)

外部映像機器のSビデオ映像出力端子と接続します。

13 ビデオ入力 (コンポジット) 端子 (C)

外部映像機器の映像出力端子と接続します。

14 ビデオ音声入力端子 (音声入力 1) (L/R)

ビデオ入力端子またはSビデオ入力端子に接続した外部映像機器の音声出力端子と接続します。

15 アンテナ入力端子

アンテナケーブルと本製品を接続します。

16 アンテナ出力端子

添付の同軸ケーブルでパソコンと本製品を接続します。

17 電源コネクタ (AC)

ACアダプタを接続します。

18 ヘッドホン端子 (🎧)

市販のヘッドホンを接続します。

POINT

ヘッドホンを接続している間は、スピーカーから音が出ません。スピーカーから音を出力する場合は、ヘッドホンを抜いてください。形状によっては接続できないものがあります。ご購入前に確認してください。

⚠️ 注意



- ・ヘッドホンをご使用になるときは、音量を上げすぎないでください。耳を刺激するような大きな音量で聞くと、聴力に悪い影響を与える原因となることがあります。



- ・ヘッドホンをしたままパソコンまたはテレビの電源を入れたり切ったりしないでください。突然大きな音や刺激音が出て、聴力に悪い影響を与える原因となることがあります。

19 ケーブル留め

接続したケーブル類を束ねます。

本製品には可動部が2ヶ所あり、画面の位置を上下させたり、前後に傾けたりすることができます。例えば、パソコンをお使いになるとき、より疲れにくくするために画面位置を下げたり（人間工学的には少し見下ろすように画面位置を調節すると、肩などが疲れにくくなります）、パソコンをお使いにならないときには、画面を上げてスタンド部にキーボードを収納したりすることができます。

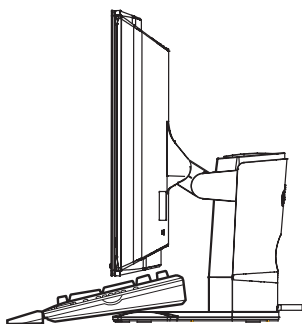

キーボードを収納したとき

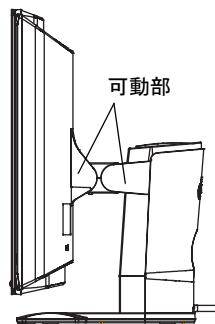

⚠️ 注意

- ・傾きや高さを調節するときに、手などを挟まないようご注意ください。けがの原因となることがあります。
- ・調節時に無理に力を加えたり力を入れ過ぎると、故障や破損の原因となることがあります。
- ・調整機能は仕様の範囲内でお使いください。仕様範囲を超えて使った場合、本製品が故障する原因となることがあります。
- ・スタンド部をキーボードや画面表示部で強くこすらないでください。塗装がはがれたり、傷がついたりする原因となることがあります。

リモコン

重要



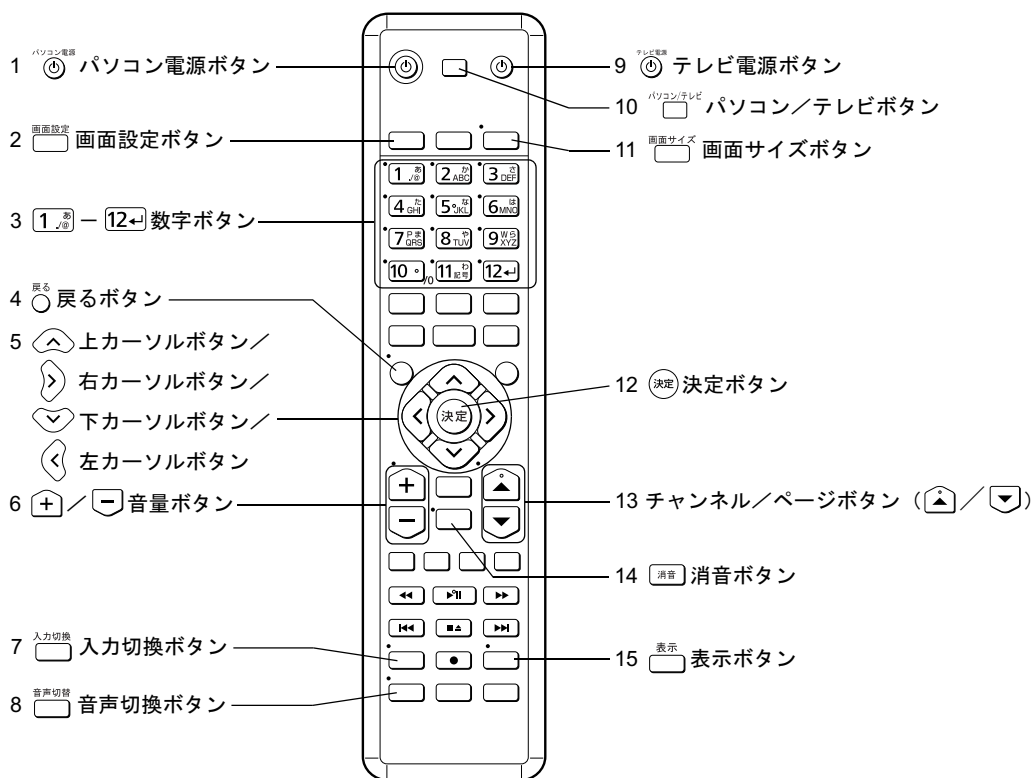

リモコンは、パソコン本体に添付されています。本製品の箱には梱包されていません。

POINT



ここではインスタントテレビ機能を使用する際に操作するボタンについてのみ説明します。その他のボタンの働き、乾電池の入れ方、リモコン使用時の注意点については、パソコン本体の『パソコンの準備』→「第5章 周辺機器の設置／設定／増設」→「リモコンについて」または (サービスアシスタント) のトップ画面→「画面で見るマニュアル」→「5. パソコン本体の取り扱い」→「リモコン」→「リモコンについて」をご覧ください。



- 1** **パソコン電源ボタン**
パソコン本体の電源を入れるときと切るときに押します。
- 2** **画面設定ボタン**
メニュー画面を表示します。
- 3** **1-12数字ボタン**
1～12のチャンネルを選択します。
- 4** **戻るボタン**
メニュー画面を消去します。

5  上カーソルボタン /  右カーソルボタン /  下カーソルボタン /  左カーソルボタン

メニュー画面で調整項目を選択したり、設定値を調整するときに使用します。

6  /  音量ボタン

本製品のスピーカーまたはヘッドホン音量を調整します。

7  入力切換ボタン

画面に表示する入力信号を切り換えるときに使用します。

ボタンを押すたびにテレビ→Sビデオ→ビデオ→コンポーネント（→テレビ）の順で切り換わります。

（ディスプレイ本体の入力切換ボタンと同じ動作をします）

8  音声切換ボタン

音声多重放送の場合に、音声を切り換えます。

ボタンを押すたびに、主音声→副音声→主+副音声（→主音声）の順で切り換わります。

9  テレビ電源ボタン

インスタントテレビを起動するときと終了するときに押します。

10  パソコン/テレビボタン

ディスプレイの動作モードを切り換えます。

パソコンモード：パソコンの画面、音声を出力します。

テレビモード：テレビ、または外部映像機器の画面、音声を出力します。



（ディスプレイ本体のPC/TVボタンと同じ動作をします）

11  画面サイズボタン

画面サイズを切り換えます。

12  決定ボタン

メニュー画面において操作するタブを決定したり、調整値を決定したりするときに使用します。

13  /  チャンネル/ページボタン

テレビのチャンネルを切り換えます。

（ディスプレイ本体のチャンネルボタンと同じ動作をします）

14  消音ボタン

本製品のスピーカー出力のオン/オフを切り換えます。

なお、スピーカー出力をオフにしても、ヘッドホンの音量には影響しません。

（ディスプレイ本体の消音ボタンと同じ動作をします）

15  表示ボタン

入力信号の情報を表示します。

3 液晶ディスプレイの接続

重要

全ての接続が終了するまで、本製品の電源を入れないでください。
パソコン本体と接続する場合はパソコン本体との接続後に、本製品の電源を入れてください。パソコン本体との接続については、パソコン本体の『パソコンの準備』→「第3章 接続する」をご覧ください。

アンテナと接続する

警告

- ・ 近くで落雷のおそれがある場合は、すべての作業を中止してください。落雷による感電のおそれがあります。

POINT

アンテナケーブル、変換コネクタ、V/Uミキサ、中継コネクタなどは添付していません。テレビと接続しているアンテナケーブルを外して接続するか、市販のものをご購入ください。ご購入する場合は、ケーブルは適切な長さのものを選択してください。
アンテナ設置については、最寄りの電気店にお問い合わせください。

1 本製品背面のカバーを開きます。

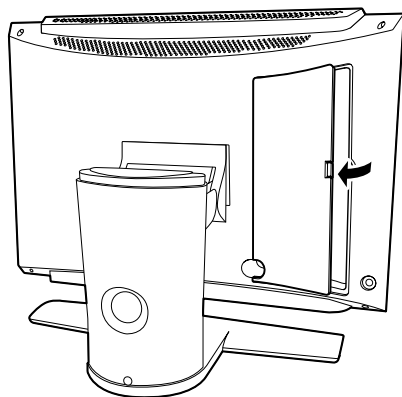

2 アンテナケーブルと本製品を接続します。

接続のしかたは、壁のアンテナコネクタの形や、お使いになるケーブルによって異なります。下の図から最も近いものを選択し、必要なケーブル類をご購入の上、接続してください。すでにアンテナケーブルが、お客様がお使いのテレビに接続されている場合は、テレビからアンテナケーブルを取り外し、本製品のアンテナ入力端子に接続してください。

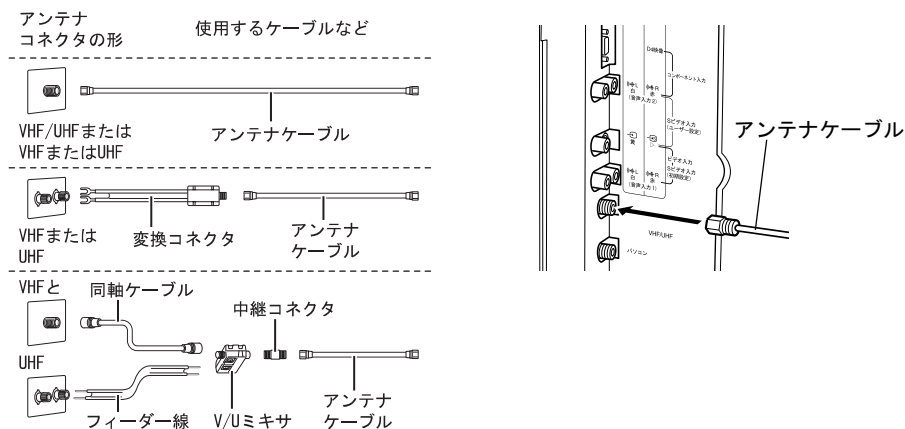

重要

- ・ネジ式のF型プラグをお使いください。
- ・アンテナケーブルと本製品の接続には、ノイズの影響を受けにくいネジ式のF型コネクタプラグのご使用をお勧めします。F型コネクタプラグの取り付け方については、F型コネクタのマニュアルをご覧ください。



F型プラグ

- ・本製品にアンテナケーブル、同軸ケーブルを接続する際は、コネクタの中心にある金属芯を折らないよう、注意して扱ってください。
- ・F型コネクタプラグ以外で接続する場合は、以下の点にご注意ください。
 - ・S端子ケーブルなどの他のケーブルを同時に接続できない場合があります。
 - ・ネジ式のF型コネクタプラグに比べノイズの影響を受けやすいため、映像が乱れることがあります。

外部映像機器と接続する

1 必要なものを用意します。

次のものを用意します。

■ ビデオデッキやビデオカメラ、セットトップボックスなどの映像機器

映像出力端子としてコンポジット端子、S端子またはコンポーネント端子を持つものをお使いになれます。各社から発売されています。

■ ビデオケーブル、S端子ケーブルまたはコンポーネントケーブル

本製品と上記映像機器を接続するケーブルです。映像機器の出力端子に合わせてご用意ください。

■ 音声ケーブル

映像機器の音声出力と、本製品の各ビデオ音声入力端子を接続します。ケーブルは「抵抗なし」のものをお使いください。

■ 映像機器のマニュアル

映像機器によって接続が異なります。必ず映像機器のマニュアルをご覧ください。

2 映像信号ケーブルを接続します。

映像信号ケーブルの一端を本製品の対応する映像入力端子に、反対側を映像機器側の映像出力端子に接続します。

重要

S端子ケーブルを接続する場合は、プラグと端子の向きをよく確認してから差し込んでください。無理に差し込むと、本製品およびケーブル、映像機器を破損するおそれがあります。

ビデオ、セットトップボックス
などの映像機器

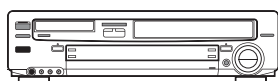

(映像出力端子へ)

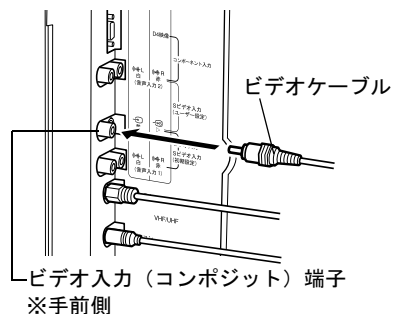

ビデオ入力端子に接続する場合

ビデオ、セットトップボックス
などの映像機器

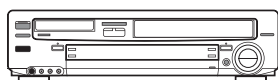

(映像出力端子へ)

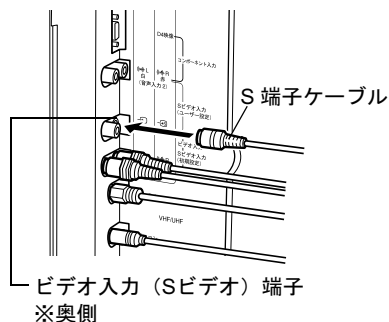

Sビデオ入力端子に接続する場合

ビデオ、セットトップボックス
などの映像機器

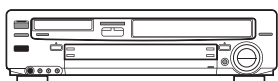

(映像出力端子へ)



コンポーネントケーブル

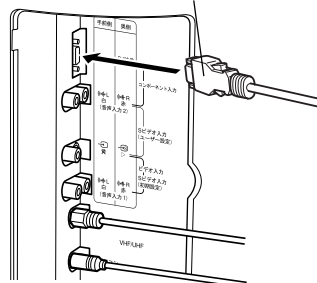

コンポーネント入力端子に接続する場合

3 音声ケーブルを接続します。

音声ケーブルの一端を本製品の、手順 2 で接続した映像信号ケーブルに対応する音声入力端子に、反対側を映像機器側の音声出力端子に接続します。

音声ケーブルのピンプラグの色と、本製品の端子の色を合わせて差し込んでください。

ビデオ、セットトップボックス
などの映像機器

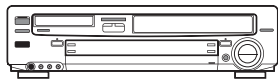

(音声出力端子へ)



音声ケーブル (抵抗なし)

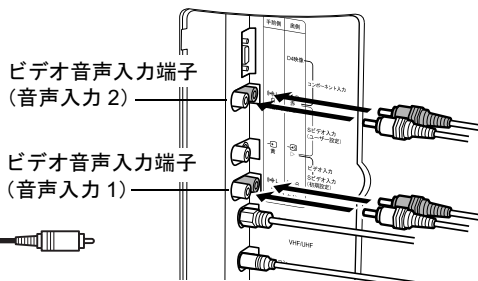

POINT

各ビデオ入力と、映像入力端子／音声入力端子の関係は以下の通りです。

入力	映像入力端子	音声入力端子
ビデオ	ビデオ入力端子	音声入力 1
S ビデオ	S ビデオ入力端子	音声入力 1、または音声入力 2[注]
コンポーネント	コンポーネント入力端子	音声入力 2

注：S ビデオ入力端子に接続した映像機器からの音声出力を本製品の音声入力 2 に接続する場合は、メニュー画面で設定してください。

電源を接続する

- 1 本製品の電源コネクタに添付のACアダプタを接続し、電源プラグをコンセントにつなぎます。

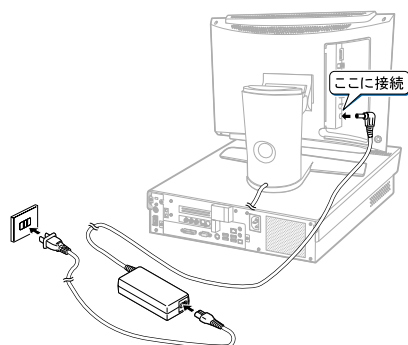

- 2 ケーブル留めにケーブルを通して束ねます。



- 3 全ての接続が完了したことを確認し、カバーを閉じます。
ケーブルを挟み込まないように注意してください。

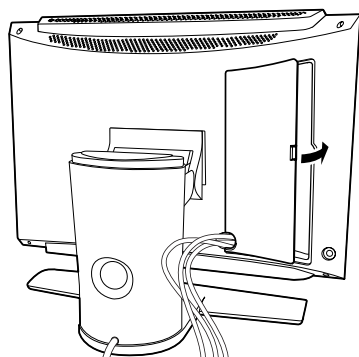

⚠ 注意

- ・ 本製品はコンセントの近くに設置し、異常が発生したときにすぐに対応できるようにしてください。
- ・ 万一、異常が発生した場合は、本製品の電源を切り、電源ケーブルをコンセントから抜いてください。

4 チャンネルの設定

チャンネルの設定にはリモコンを使用します。

チャンネルを検出する

放送電波を検出して、チャンネルの自動設定を行います。

POINT

- ・チャンネルの設定は、放送のある時間帯に行ってください。
- ・CATVの受信はサービス（放送）の行われている地域のみ可能です。CATVを受信するときは、使用する機器ごとにCATV会社との受信契約が必要です。さらに有料放送などスクランブルがかかった放送の視聴・録画には、セットトップボックスが必要になります。詳しくは、サービスを行っているCATV会社へご相談ください。
- ・インスタントテレビ機能単体では、BS/CS 放送は受信できません。BS/CS 放送をご覧になりたい場合は、別途セットトップボックスを接続してください。（→▶P.15）
- ・パソコン本体にインストールされている「TVfunSTUDIO」のチャンネルを設定すると、そのうち1～16チャンネルの内容がインスタントテレビ機能の設定にも反映されます。「TVfunSTUDIO」とは異なるチャンネル設定を行う場合には、「TVfunSTUDIO」のチャンネル設定を実行した後に、改めてインスタントテレビ機能のチャンネル設定を行ってください。
「TVfunSTUDIO」のチャンネル設定については、『FMVで見る・録る・残すガイド』→「第2章 準備をする」→「チャンネルを設定する」をご覧ください。

1 ディスプレイ本体の電源ボタンを押して、本製品の電源を入れます。

2  を押して、インスタントテレビ機能を起動します。



3  を押して、テレビ入力に切り換えます。
テレビ入力を選択されると、画面右上に「テレビ」と表示されます。



4  を押して、メニュー画面を表示します。



5  /  で「チャンネル設定」を選択し、 を押します。



6  /  で「チャンネルサーチ」を選択します。

7 本製品をVHF/UHFアンテナと接続した場合には「アンテナ」を、CATVと接続した場合には「ケーブル」を  /  で選択します。

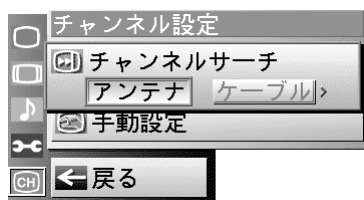

VHF/UHF の場合

8  を押します。

チャンネルサーチを開始します。



POINT

- ・電波の受信状態が悪い場合、チャンネルサーチを行うごとに検出結果が異なることがあります。
- ・チャンネルサーチが終了するまで1、2分かかる場合があります。

9 チャンネルサーチが完了すると、自動的にチャンネル設定画面に移ります。

チャンネル設定を変更したい場合は、続けて次の「チャンネル設定を変更する」手順 3 以降を行ってください。



POINT

チャンネルサーチは、放送電波を対応するチャンネル番号に割り当てていきますが、ご使用になる地域などの条件によっては、一部のチャンネルが割り当てから外れてしまうことがあります。その場合は次の「チャンネル設定を変更する」を行ってください。

10 / で「戻る」を選択し、 を押します。

設定が保存され、メニュー画面に戻ります。

POINT

カーソルが「リモコン」の欄にない場合、 を押すと「リモコン」の列にカーソルが移動します。

11 を二回押します。



メニュー画面が消え、テレビを見ることができます。

POINT





チャンネルサーチは、放送電波を対応するチャンネル番号に割り当てていきますが、ご使用になる地域などの条件によっては、一部のチャンネルが割り当てから外れてしまうことがあります。その場合は次の「チャンネル設定を変更する」を行ってください。

チャンネル設定を変更する

チャンネル設定画面では、以下の項目について設定および調整ができます。

- ・リモコンの各番号ボタンに割り当てる受信チャンネルの設定
- ・画面右上に表示されるチャンネル番号の設定
- ・/または本体のチャンネルボタンでチャンネルを切り換えた場合に、不要なチャンネルをスキップする設定



POINT

- ・チャンネルは1~16まで設定できますが、リモコンの  -  で直接チャンネルを切り換えられるのは1~12までです。13~16は  /  または本体のチャンネルボタンでチャンネルを切り換えてください。
- ・ご使用になる地域やCATV、マンションなどの共同受信システムによっては、微調整を行うことにより画質が良くなる場合があります。

1 メニュー画面で「チャンネル設定」を選択し、 を押します。

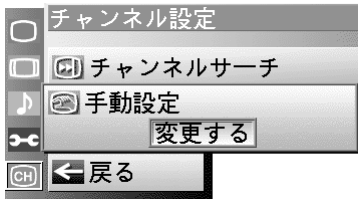

2  /  で「手動設定」を選択し、 を押します。



3  /  で割り当てを変更したいリモコンチャンネルを選択し、 ボタンを押します。

リモコン	受信	表示	微調整	スキップ
1	1	1	0	しない
2	2	2	0	しない
3	3	3	0	しない
4	4	4	0	しない
5	5	5	0	しない
6	6	6	0	しない
7	7	7	0	しない
8	8	8	0	しない
9	9	9	0	しない
10	10	10	0	しない
11	11	11	0	しない
12	12	12	0	しない
13	13	13	0	しない
14	14	14	0	しない
15	15	15	0	しない
16	16	16	0	しない



4  /  で割り当てたい受信チャンネルを選択し、 ボタンを押します。

チャンネル設定



受信チャンネルを選択してください

リモコン	受信	表示	微調整	スキップ
1	1	1	0	しない
2	2	2	0	しない
3	3	3	0	しない
4	4	4	0	しない
5	5	5	0	しない
6	6	6	0	しない
7	7	7	0	しない
8	8	8	0	しない
9	9	9	0	しない
10	10	10	0	しない
11	11	11	0	しない
12	12	12	0	しない
13	13	13	0	しない
14	14	14	0	しない
15	15	15	0	しない
16	16	16	0	しない

 戻る

 POINT

チャンネルサーチから続けてチャンネル設定を行っている場合、選択できるのは検出できたチャンネルのみとなります。

5  /  で表示させる番号を設定し、 ボタンを押します。

チャンネル設定

表示チャンネルを選択してください

リモコン	受信	表示	微調整	スキップ
1	1	1	0	しない
2	2	2	0	しない
3	3	3	0	しない
4	4	4	0	しない
5	5	5	0	しない
6	6	6	0	しない
7	7	7	0	しない
8	8	8	0	しない
9	9	9	0	しない
10	10	10	0	しない
11	11	11	0	しない
12	12	12	0	しない
13	13	13	0	しない
14	14	14	0	しない
15	15	15	0	しない
16	16	16	0	しない

 戻る

- 6 / で最適な画質になるように調整し、 ボタンを押します。

チャンネル設定				
微調整を 選択してください				
リモコン	受信	表示	微調整	スキップ
1	1	1	0	しない
2	2	2	0	しない
3	3	3	0	しない
4	4	4	0	しない
5	5	5	0	しない
6	6	6	0	しない
7	7	7	0	しない
8	8	8	0	しない
9	9	9	0	しない
10	10	10	0	しない
11	11	11	0	しない
12	12	12	0	しない
13	13	13	0	しない
14	14	14	0	しない
15	15	15	0	しない
16	16	16	0	しない

戻る

- 7 / でスキップの設定を行い、 を押します。

「する」に設定すると、 / または本体のチャンネルボタンでチャンネルを切り換えたときに、そのチャンネルをスキップします。

チャンネル設定				
スキップ設定を 選択してください				
リモコン	受信	表示	微調整	スキップ
1	1	1	0	しない
2	2	2	0	しない
3	3	3	0	しない
4	4	4	0	しない
5	5	5	0	しない
6	6	6	0	しない
7	7	7	0	しない
8	8	8	0	しない
9	9	9	0	しない
10	10	10	0	しない
11	11	11	0	しない
12	12	12	0	しない
13	13	13	0	しない
14	14	14	0	しない
15	15	15	0	しない
16	16	16	0	しない

戻る

- 8 続けて設定を行う場合、手順 3 - 7 を繰り返します。

- 9 全ての設定が終了したら、 /  で「戻る」を選択し、 を押します。
設定が保存され、メニュー画面に戻ります。

チャンネル設定				
設定を変更するチャンネルを選択してください				
リモコン	受信	表示	微調整	スキップ
1	1	1	0	しない
2	2	2	0	しない
3	3	3	0	しない
4	4	4	0	しない
5	5	5	0	しない
6	6	6	0	しない
7	7	7	0	しない
8	8	8	0	しない
9	9	9	0	しない
10	10	10	0	しない
11	11	11	0	しない
12	12	12	0	しない
13	13	13	0	しない
14	14	14	0	しない
15	15	15	0	しない
16	16	16	0	しない



 **POINT**

カーソルが「リモコン」の欄にない場合、決定ボタンを押すと「リモコン」の列にカーソルが移動します。

- 10  を二回押します。
メニュー画面が消え、テレビを見ることができます。

1 インスタントテレビの起動／終了

インスタントテレビを起動する

1 リモコンの^{テレビ電源}を押します。

インスタントテレビが起動し、画面右上に選択されている入力が表示されます。

POINT

- ・本製品の電源が切れているときは、リモコンの^{テレビ電源} ボタンを押してもインスタントテレビが起動しません。このときは、本製品の電源ボタンを押して本製品の電源を入れてから、再度リモコンを操作してください。
- ・パソコンモードで使用中でも、インスタントテレビを起動することができます。このときは自動的にテレビモードに切り換わります。

インスタントテレビを終了する

本製品の電源を切る

1 本製品の電源ボタンを押します。

インスタントテレビが終了し、本製品の電源が切れます。このとき電源ランプは消灯します。

POINT

本製品の電源が切れている場合、リモコンでの操作は行えません。次に本製品を使用する際には、再度本製品の電源ボタンを押して電源を入れる必要があります。

待機状態にする

1 リモコンの^{テレビ電源}を押します。



インスタントテレビが終了し、本製品が待機状態になります。

POINT

パソコンの電源が入っている（省電力時は除く）場合は自動的にパソコンモードに切り換わり、待機状態にはなりません。

パソコンモードに切り換える

パソコンの電源を入れたままインスタントテレビを起動した場合、いつでもパソコンモードに切り換えてパソコンの画面を表示することができます。

- 1** リモコンの パソコン/テレビ 、テレビ電源 、または本製品のPC/TVボタンを押します。
インスタントテレビが終了し、パソコンモードに切り換わります。このとき一時的に画面右上に「PC」と表示されます。

2

2 テレビを見る

見たいチャンネルを選択する

1 リモコンの またはディスプレイ本体の入力切換ボタンを押して、テレビ入力に切り換えます。

ボタンを押すたびに、次のように入力が切り換わります。



「テレビ」→「S ビデオ」→「ビデオ」→「コンポーネント」(→「テレビ」…)
現在の入力は、画面の右上に表示されます。





2 次のようにして、ご覧になりたいチャンネルを選択します。

■ リモコンの - を使う

押したボタンの番号に対応するチャンネルが表示されます。

重要

・13以降に設定したチャンネルをご覧になるには、リモコンの  /  またはディスプレイ本体のチャンネルボタン) をご使用ください。







 -  を「」+「」のように順に押しても、13以降のチャンネルを選択することはできません。

■ リモコンの / または本体のチャンネルボタンを使う





 または△を押すと数字の大きい方に、 または▽を押すと数字の小さい方に、チャンネルを切り換えます。

このとき、チャンネル設定でスキップを「する」に設定したチャンネルは飛ばされます。
「チャンネル設定を変更する」(▶▶ P.22)

音量を調節する

- 1 リモコンの  /  または本体の  /  を押して、音量を調節します。
 を押すと音量が大きくなり、 を押すと小さくなります。

POINT

リモコンの  を押すと、本製品のスピーカーからの音声出力をオフにすることができます。スピーカーオフを解除するには、もう一度  を押します。
また、 /  を押して音量を調節した場合にも、スピーカーオフは解除されます。

音声を切り換える

テレビ入力で二カ国語放送などの音声多重放送を受信しているときに、音声モードを選択できます。

- 1 リモコンの  を押して、ご希望の音声モードを選択します。



POINT

「主／副」を選択した場合、左スピーカーから主音声、右スピーカーから副音声がかかります。

画面サイズを変更する

お好みに応じて画面サイズを変更することができます。
リモコンを使用して設定します。

1 でお好みの画面サイズを選択します。

ボタンを押すたびにノーマル→フル→ズーム→16:9の順で切り換わります。

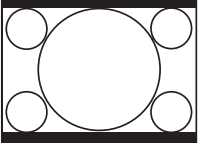
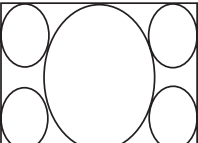
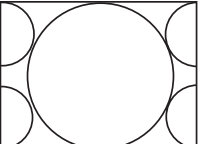
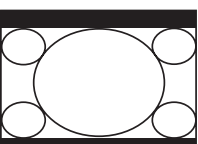
画面サイズ	解説	適した使いかた
 ノーマル	映像を拡大せずに、縦横比4:3で表示します。	通常のテレビ放送、およびレターボックス形式[注1]の映像を本来の縦横比で楽しむのに最適です。
 フル	映像を画面いっぱいに拡大して表示します。このとき、映像はわずかに上下に引きのばされます。	通常のテレビ放送を画面いっぱいに表示して楽しむのに最適です。
 ズーム	映像の縦横比を保ったまま、画面の上下いっぱいに拡大して表示します。このとき、映像の左右はカットされます。	
 16:9	映像を縦横比16:9に拡大して、画面の左右いっぱいに表示します。画面の上下には、黒い帯が表示されます。	スクイーズ記録形式[注2]の映像を正しい縦横比で楽しむのに最適です。

注1：ワイド映像を、上下に黒帯を付加することで通常の比率（4:3）にして記録する方式

注2：ワイド映像を、横方向に圧縮することで通常の比率（4:3）にして記録する方式

POINT

- 画面サイズは、各入力ごとに設定できます。
- メニュー画面から画面サイズを切り換えることもできます。
 - ▶「細かい設定を行う」(P.34)
- コンポーネント入力に D3 (1125i) または D4 (750p) の信号を入力して表示している場合、画面サイズは変更できません。

重要

本製品を営利目的、または公衆に視聴させることを目的として喫茶店、ホテルなどに置く場合、画面サイズ機能を使って画面の拡大、圧縮、または映像の一部カットを行った状態で使用すると、著作権法上で保護されている著作者の権利を侵害するおそれがあります。

オフタイマーを設定する

オフタイマーを使用すると、設定時間経過後に自動的にインスタントテレビを終了することができます。

オフタイマーは、10分刻みで最大120分まで設定することができます。

リモコンを使用して設定します。

- 1**  を押して、メニュー画面を表示します。



- 2**  /  で「基本設定」を選択し、 を押します。



3 / で「オフタイマー」を選択します。

すでにオフタイマーが稼働中の場合、項目の右側に現在の残り時間が表示されます。





4 ボタンを押して、お好みの設定時間を選択します。

 ボタンを押すたびに、「切」→「10分」→「20分」→「30分」→……→「120分」(→「切」)の順で切り換わります。



5 を2回押して、メニュー画面を消去します。

POINT

- ・ オフタイマーの残り時間は、メニュー画面を表示するか、 を押して入力情報を表示することで確認できます。
- ・ 残り時間が1分を過ぎると、画面右下にオフタイマーを実行するか確認のメッセージを表示します。オフタイマーをキャンセルする場合は、「いいえ」を選択し、 を押してください。

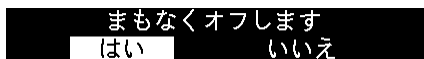

3 外部映像機器の映像を見る

2

ビデオ入力に切り換える

1 リモコンまたはディスプレイ本体の入力切換ボタンを押して、入力を選択します。

ボタンを押すたびに、次のように入力が切り換わります。

「テレビ」→「Sビデオ」→「ビデオ」→「コンポーネント」(→「テレビ」…)

外部映像機器を接続した入力端子に対応する入力を選択してください。

現在の入力は、画面の右上に表示されます。

外部映像機器の映像を見る

外部映像機器の操作については、外部映像機器のマニュアルをご覧ください。

重要

- ・ビデオの早送りやスローでの再生時は、画面がちらつくことがあります。
- ・映像機器や映像媒体（ビデオテープ、DVD ディスクなど）によっては、画面が乱れることがあります。
- ・一部のゲーム機などによっては、画面が乱れたり正常に表示できないことがあります。

POINT

音量の調節、音声モードの切り換え、画面サイズの変更については「テレビを見る」をご覧ください。

「音量を調節する」(▶▶ P.29)

「音声を切り換える」(▶▶ P.29)

「画面サイズを変更する」(▶▶ P.30)





4 細かい設定を行う

画質モードを選ぶ

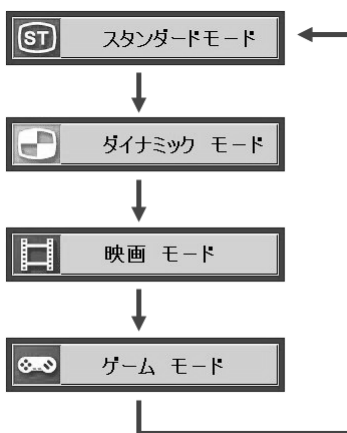
メニュー画面が表示されていないときに本製品の画質ボタンを押すと、映像の内容によって好みの画質モードを選ぶことができます。

画質ボタンを1回押すと、現在の画質モードが表示されます。続けて押すと、以下の順番で画質モードが切り換わります。









アイコン	モード名	説明
	スタンダードモード	適度なコントラストで標準的な画質になり、普通の明るさの部屋で見るときに適しています。
	ダイナミックモード	コントラストの高い、メリハリの強い画質になります。明るい部屋で見るときに適しています。
	映画モード	映画などを見るとき、明るさとコントラストを抑え、暗い映像を見やすくします。
	ゲームモード	テレビゲームをするとき、明るさを抑え、目に優しい映像にします。







POINT

画質モードは、メニュー画面から変更することもできます。

メニュー画面の基本的な操作

本製品はメニュー画面でさまざまな設定を行うことができます。設定には、リモコンの^{画面設定} 、、///、^{戻る} を使用します。

ボタンの基本機能



- ^{画面設定}  → メニュー画面を表示
- /// → 選択/調節
-  → 決定
- ^{戻る}  → メニュー画面を消去

操作手順



ここでは、「音声設定」の「低音」を調節する場合を例に説明します。

1 ^{画面設定}  を押して、メニュー画面を表示します。



2 / で大項目を選択し、 を押します。





3  /  で調節したい項目を選択します。



4  /  で値を調節/選択します。



5  /  で「戻る」を選択し、 を押します。



6 / で「終了」を選択し、 を押します。

メニュー画面が消去されます。



POINT

10 秒以上ボタン操作を行わなかった場合、調節値が自動的に保存されます。次に電源を入れたときには、保存された内容で画面が表示されます。







調節項目の内容

画面に表示する入力や画質モードによって、選択できる調節項目は異なります。

POINT

選択できない項目はグレーで表示されます。





映像設定

アイコン	名称	機能
	画質モード	映像の内容によってお好みの画質を4種類から選択します。各画質モードについては「画質モードを選ぶ」をご参照ください。(▶▶ P.34)
	色あい	画面の色あいを調節します。 +：赤みがかります。 -：緑がかります。
	色のこさ	画面の色の濃さを調節します。 +：濃くなります。 -：薄くなります。
	コントラスト	画面の濃淡の強さ（コントラスト）を調節します。
	シャープネス	映像の輪郭の強調度を調節します。
	標準に戻す	選択している画質モードの設定内容を購入時の状態に戻します。

POINT

映像設定は、画質モードごとに保存されます。

画面設定

アイコン	名称	機能
	画面サイズ[注1]	画面サイズを4種類から選択します。 各画面サイズについては「画面サイズを変更する」をご参照ください。(●▶ P.30)
	3DY/C設定[注2]	3次元 Y/C 分離機能の ON/OFF を選択します。ON にすると、画面のにじみなどを抑えた鮮明な映像になります。
	MPEG NR[注1]	DVD などのデジタル映像に特有のブロックノイズ、モスキートノイズ（輪郭のノイズ）を低減させます。
	フィルムモード[注3]	毎秒24フレームの映像を表示するとき、映像信号の本来の滑らかさで表現します。映像に不自然さが見られる場合は「OFF」に設定してください。
	標準に戻す	選択している入力の設定内容を購入時の状態に戻します。

注1：コンポーネント入力に D3（1125i）または D4（750p）の信号を入力して表示している場合は、設定できません。

注2：S ビデオ入力、またはコンポーネント入力を選択している場合は、設定できません。

注3：コンポーネント入力に D2（525p）または D4（750p）の信号を入力して表示している場合は、設定できません。

POINT





画面設定は、入力ごとに保存されます。



重要

画面サイズについて





本製品を営利目的、または公衆に視聴させることを目的として喫茶店、ホテルなどに置く場合、画面サイズ機能を使って画面の拡大、圧縮、または映像の一部カットを行った状態で使用すると、著作権法上で保護されている著作者の権利を侵害するおそれがあります。

音声設定

アイコン	名称	機能
	高音	音声の高音域の調節をします。 ＋：高音が強くなります。 －：高音が弱くなります。
	低音	音声の低音域の調節をします。 ＋：低音が強くなります。 －：低音が弱くなります。
	サラウンド	サラウンド機能の ON/OFF を選択します。 ON を選択すると、臨場感のあるサウンドになります。ただし、音声信号がモノラルの場合にはサラウンド効果を得ることはできません。
	サブウーファー (ヘッドホン未接続時)	サブウーファーのレベルを調節します。





アイコン	名称	機能
	バスブースト (ヘッドホン接続時)	バスブースト機能の ON/OFF を選択します。 ON を選択すると、更に低音域を強調します。
	S ビデオ音声選択	S ビデオ入力時の音声入力を接続する端子を選択します。 音声入力 1：音声入力 1 へ接続する場合 音声入力 2：音声入力 2 へ接続する場合

基本設定

アイコン	名称	機能
	明るさ	画面全体の明るさを調節します。
	メニュー位置	メニュー画面の表示位置の左右を切り換えます。
	オフタイマー	インスタントテレビで使用中に、設定した時間になると、電源が切れます。 パソコンが起動している場合は、設定した時間になると、パソコン画面に切り換わります。
	ビデオ入力表示	リモコンの表示ボタンを押した時や入力切換時に画面右上に表示される情報に、以下の選択肢の中から選んだ文字を加えて表示させることができます。設定は各入力端子ごとに個別に行えます。 DVD、ゲーム、VTR、CATV、ビデオ 1 ^(注) 、ビデオ 2 ^(注) 、ビデオ 3 ^(注) 、切 (表示しない)
	設定リセット	チャンネル設定を除く全ての項目をご購入時の設定に戻します。

注：ビデオ 1、ビデオ 2、ビデオ 3 はそれぞれ S ビデオ入力、ビデオ入力、コンポーネント入力の時のみ選択可能

チャンネル設定 (テレビ入力時のみ表示)

アイコン	名称	機能
	チャンネルサーチ	放送電波を検出し、チャンネルを設定します。
	手動設定	以下の 4 項目の設定および調整を行います。 ・チャンネルの割り当て ・チャンネル選択時の表示 ・受信状態の微調節 ・リモコンの  /  または本体のチャンネルボタン操作時のスキップ設定

1 こんなときは

本製品のご使用に際して何か困ったことが起きた場合は、以下の内容をお調べください。お客様からお問い合わせの多いトラブルに関する症状、原因、対処方法を記載しています。

下図の〔参照ページ〕に『 』で表記されているのは、パソコン本体側のマニュアル名です。該当するマニュアルをご覧ください。

問題が解決できない場合は、「富士通パーソナル製品に関するお問合せ窓口」またはご購入元にご連絡ください。

「富士通パーソナル製品に関するお問合せ窓口」のご利用については、『サポート & サービスのご案内』→「第3章 サポートのご案内」をご覧ください。

3

画面が表示されない

症状	考えられる原因	対処方法	参照ページ
電源ランプが消灯している	電源ケーブルまたは AC アダプタが正しく接続されていない。	電源ケーブルまたは AC アダプタを正しく奥まで確実に接続してください。	「電源を接続する」(▶▶ P.18)
	電源が入っていない。	電源を入れてください。	「各部の名称と働き」(▶▶ P.8)
電源ランプが緑色に点灯している	ビデオ入力端子に接続された映像機器の電源が入っていない。	映像機器の電源を入れてください。または入力切換ボタンで他の入力を選択してください。	—

画面がおかしい

症状	考えられる原因	対処方法	参照ページ
点灯したままの点や黒い点が表示される	液晶パネルの特性で、故障ではありません。	交換・返品はお受けいたしかねますのであらかじめご了承ください。	—
画面が明るすぎる	明るさの設定値が大きすぎる。	メニュー画面より明るさを調整してください。	「調節項目の内容」(▶▶ P.38)
画面が暗すぎる	明るさの設定値が小さすぎる。	メニュー画面より明るさを調整してください。	「調節項目の内容」(▶▶ P.38)
画面が暗くなった	液晶パネル内部の蛍光管の寿命がきている。(注)	有償にて交換させていただきます。詳しくは「富士通パーソナル製品に関するお問合せ窓口」までご連絡ください。	—
画面を切り換えても前の像が薄く残っている	長時間同じ静止画像を表示すると、この現象が起こることがあります。液晶パネルの特性で、故障ではありません。	本製品の電源を切るか、変化する画像を表示していれば、像は1日程度で自然に消えます。	—

症状	考えられる原因	対処方法	参照ページ
画面いっぱいに表示されない	画面サイズが「ノーマル」になっている	故障ではありませんのでそのままお使いください。	「画面サイズを変更する」(▶▶ P.30)
	ワイド映像を表示している	拡大して表示したい場合は、画面サイズを変更してください。	
	標準 (4:3) の映像を、「16:9」で表示している	画面サイズを変更してください	
画面がちらつく	一部の階調、表示パターンによってちらつきが発生します。	画質モードまたはガンマ補正を変更して、ちらつきの少ない画質を選択してください。	「画質モードを選ぶ」(▶▶ P.34) および「調節項目の内容」(▶▶ P.38)
テレビ放送が映らない	アンテナケーブルが接続されていない。	アンテナケーブルを正しく接続してください。	「アンテナと接続する」(▶▶ P.13)
	チャンネルが設定されていない。	チャンネル設定を行ってください。	「チャンネルの設定」(▶▶ P.19)
	テレビ入力を選択されていない	PC/TV ボタンおよび入力切換ボタンを押して、テレビ入力に切り換えてください	「テレビを見る」(▶▶ P.28)
テレビ放送の映像が不鮮明	電波の受信状態が良くない。	チャンネル設定の微調整で、最適になるよう調整してください。	「チャンネル設定を変更する」(▶▶ P.22)
	アンテナケーブルが正しく接続されていない。	アンテナケーブルを正しく接続してください。	「アンテナと接続する」(▶▶ P.13)
テレビ放送の映像が二重、三重に見える	山や建物からの反射波の影響を受けている。	アンテナの位置、方向、角度を調整してください。	—
・テレビ放送の映像に斑点や縞模様が見える ・テレビ放送の映像が揺れる	自動車やバイク、高圧線、ヘアドライヤーなどからの影響を受けている。	設置場所を変えてみてください。	—



注：液晶は蛍光管を使用しており、寿命になると明るさが低下します。また、若干黄色くなることがあります。

音が聞こえない／変な音が聞こえる

症状	考えられる原因	対処方法	参照ページ
スピーカーから音が聞こえない	本製品のスピーカーの設定がオフになっている	消音ボタンを押して、スピーカーオン／オフを切り換えてください。	「各部の名称と働き」(▶▶ P.8)
	音量が小さすぎる。	メニュー画面が表示されていない状態で、⊕、⊖ ボタンで音量を調整してください。	「各部の名称と働き」(▶▶ P.8)
	本製品にヘッドホンが接続されている。	本製品にヘッドホンが接続されると、スピーカーから音が出ません。ヘッドホンを抜いてください。	—
	ビデオ入力の音声ケーブルが接続されていない。	本製品および映像機器に音声ケーブルを正しく接続してください。	「外部映像機器と接続する」(▶▶ P.15)
スピーカーからブツブツという雑音が聞こえる	本製品の近くで携帯電話、PHS などの電波を発生する装置を使用している。	故障ではありません。携帯電話、PHS などを本製品から離してお使いになるか、使用をおやめください。	—

症状	考えられる原因	対処方法	参照ページ
入力切替時や電源投入時などに「プチッ」とノイズ音がする	切り換え直後はオーディオ回路の出力信号が不安定なため発生します。	故障ではありませんので、そのままお使いください。	—
チャンネル切替時に一瞬雑音が聞こえる	受信できないチャンネルを選択したため。	故障ではありませんので、そのままお使いください。	—

リモコンで操作できない

症状	考えられる原因	対処方法	参照ページ
リモコンで操作できない	リモコンの電池が切れている。	リモコンの電池を交換してください。	 『パソコンの準備』→「リモコンに乾電池を入れる」 [注1]
	リモコン電池の極性（+-）が逆になっている。	電池の極性（+-）を正しい向きに入れてください。	 『パソコンの準備』→「リモコンに乾電池を入れる」 [注1]
	本製品の電源ケーブルまたはACアダプタが正しく接続されていない。	電源ケーブルまたはACアダプタを正しく奥まで確実に接続してください。	「電源を接続する」 ( ▶ P.18)
	リモコン受光部に蛍光灯などの強い照射光が当たっている。	本製品の向き、設置場所を変えてください。	—
	リモコンの信号がリモコン受光部に届いてない。	リモコンを受光部に正しく向けて操作してください。	—
	本製品またはリモコンの近くで、プラズマテレビやハロゲンヒーターなどを使用している	本製品をプラズマテレビなどから離して設置してください。 または、リモコンをプラズマテレビなどから離してご使用ください。	—

注1: 『パソコンの準備』→「第3章 接続する」→「リモコンを準備する」→「リモコンに乾電池を入れる」

1 日常のお手入れ

清掃する

お手入れの前に本製品の電源を切り、本製品に接続されているすべてのケーブルを抜いてください。

重要

化学ぞうきんや市販クリーナーは以下の成分を含んだものがあり、画面の表面コーティングやカバーを傷つける場合がありますので、ご使用を避けてください。

- ・ アルカリ性成分を含んだもの
- ・ 界面活性剤を含んだもの
- ・ アルコール成分を含んだもの
- ・ シンナーやベンジンなどの揮発性の強いもの
- ・ 研磨材を含むもの
など

■ 画面の清掃

ガーゼなどの柔らかい布で拭いてください。

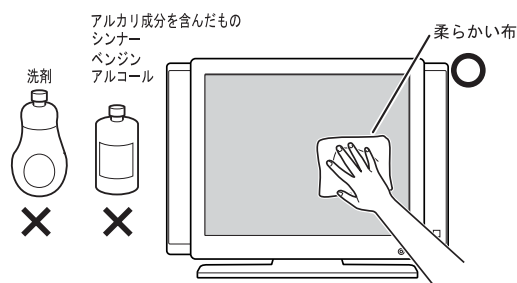

■ カバーの清掃

水または中性洗剤を含ませた布を、固く絞って拭き取ってください。中性洗剤を使用して拭いた場合は、水に浸した布を固く絞って中性洗剤を拭き取ってください。

また、拭き取りのときには、本製品に水が入らないように十分注意してください。

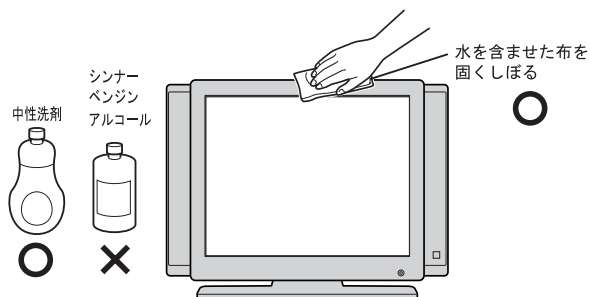

2 仕様

本体仕様

入出力 I/F	テレビ	アンテナ入力×1、アンテナ出力×1	
	ビデオ	ビデオ入力 (S ビデオ) ×1 ビデオ入力 (コンポジット) ×1 ビデオ入力 (コンポーネント (D1 ~ D4)) ×1 ビデオ音声入力 (S ビデオ/コンポジット入力用) ×左右各1 ビデオ音声入力 (コンポーネント/S ビデオ入力用) ×左右各1	
	ヘッドホン端子	Φ3.5mm ステレオ・ミニジャック (出力 1mW 以上、負荷インピーダンス 32Ω)	
表示部	解像度	1280 × 1024	
	液晶パネル	TFT カラー液晶	
	表示色	1619 万色	
	表示寸法	376mm (H) × 301mm (V)	
	画面サイズ	19.0 型 (対角 48.0cm)	
	画素ピッチ	0.294mm × 0.294mm	
機能	チルト	-5° ~ 30°	
電源	入力	AC100V 50/60Hz	
	最大消費電力	60W (通常時 37W、省電力時 1.9W 以下)	
テレビ	受信チャンネル	VHF : 1 ~ 12 チャンネル UHF : 13 ~ 62 チャンネル CATV : C13 ~ C63 チャンネル	
	入力仕様	コンポジット 1V _{p-p} 75Ω S ビデオ Y : 1V _{p-p} 75Ω、C : 0.286V _{p-p} 75Ω コンポーネント Y : 1V _{p-p} 75Ω、Pb/Pr : ± 350mV _{p-p} 75Ω	
	TV 音声仕様	ステレオ、音声多重出力	
	コネクタ	アンテナ入出力端子 : 75Ω 同軸 F 型コネクタ × 2 ビデオ入力端子 (S ビデオ) : ミニ DIN4 ピンジャック ビデオ入力端子 (コンポジット) : RCA ピンジャック 音声入力端子 (右/左) : RCA ピンジャック × 4 ビデオ入力端子 (コンポーネント) : D 端子 × 1	
リモコン	通信方式	赤外線方式	
	使用可能距離	約 7m (正面)	
	乾電池の寿命目安	約 6ヶ月 (マンガン乾電池使用時)	
	使用可能範囲	水平	約 30°
		垂直	上 : 約 10° / 下 : 約 40°
	使用電池	単 3 乾電池 2 本	
スピーカー	方式	バスレフ方式	
	定格 (最大) 出力	2.5W × 2	
	音圧レベル	76dB	
	再生周波数	110Hz ~ 18KHz	

サブウーファー	方式	バスレフ方式
	定格	5.0W
	音圧レベル	73 dB
	再生周波数	70Hz ~ 300Hz
外形寸法	528mm (W) × 256mm (D) × 393 ~ 447mm (H)	
質量	約 10.9kg (ACアダプタを含む)	
使用環境	温度 :10 ~ 35 °C	
	湿度 :20 ~ 80% (RH) (最高湿球温度 29 °C 結露しないこと)	

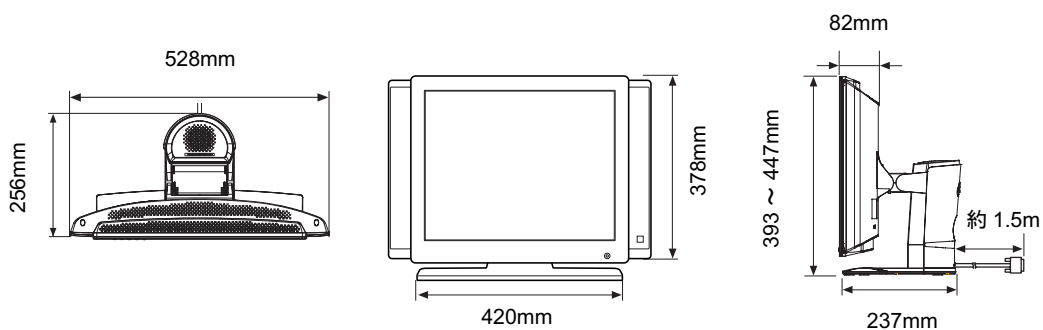

FMV-DESKPOWER
液晶ディスプレイ-19TV
(VL-19VS3)
インスタントテレビ機能 取扱説明書

B6FH-7011-01-00

発行日 2005年9月
発行責任 富士通株式会社

〒105-7123 東京都港区東新橋 1-5-2 汐留シティセンター

-
- このマニュアルの内容は、改善のため事前連絡なしに変更することがあります。
 - このマニュアルに記載されたデータの使用に起因する第三者の特許権およびその他の権利の侵害については、当社はその責を負いません。
 - 無断転載を禁じます。