

F M V

DESK POWER

B6FH-4761-01

液晶ディスプレイ-17TV (VL-17VS2)

パソコンを起動せずにテレビやビデオを見る方法について説明しています。

インスタントテレビ機能 取扱説明書

1 お使いになる前に

2 インスタントテレビ
を使う

3 こんなときは

4 付 録



FUJITSU

はじめに

このたびは、弊社の液晶ディスプレイ 17TV (VL-17VS2) (以降、本製品と呼びます) をお買い上げいただき、まことにありがとうございます。本製品は FMV-DESKPOWER とのセット商品です。このマニュアルは、本製品をテレビとして使用することができる、「インスタントテレビ機能」の操作について説明したものです。このマニュアルをよくお読みになり、正しくお使いいただきますようお願いいたします。

2005 年 1 月

インスタントテレビでできること

本製品には、「インスタントテレビ機能」が搭載されており、パソコン本体の電源を入れなくても、本製品内蔵の TV チューナーを使用してテレビ放送を見たり、ビデオやセットトップボックスなどの外部映像機器の映像を見ることができます。

■ インスタントテレビでできること

- ・ テレビ放送を見る
- ・ ビデオデッキなどの再生機器を接続して映像を楽しむ
- ・ セットトップボックスを接続して衛星放送やケーブルテレビ放送を楽しむ
- ・ ビデオ出力端子のあるデジタルカメラを接続して静止画や動画を楽しむ

■ インスタントテレビでできないこと

- ・ テレビ放送をパソコンに録画する
- ・ ビデオの映像をパソコンにダビングする
- ・ テレビ放送を外部の機器に出力する

POINT

- ・ お買い上げいただいたパソコンにはテレビを見るためのソフトウェア「TVfunSTUDIO」が別途搭載されています。パソコンを起動して「TVfunSTUDIO」を使用すると、テレビ放送を録画したりビデオの映像をパソコンにダビングしたりすることができます。
詳しくは  『テレビを見る・録る・残すガイド』 → 「第 3 章 テレビを見る」 → 「1 . 基本的なテレビの見かた」をご覧ください。

■ 対応するテレビ放送

	インスタントテレビ		TVfunSTUDIO	
	視聴	録画	視聴	録画
地上アナログ	○	×	○	○
地上デジタル	△	×	△	×
BS アナログ	△ (注1)	×	△ (注1) (注2)	△ (注1) (注2) (注3)
BS デジタル	△ (注1)	×	△ (注1)	×
CS デジタル	△ (注1)	×	△ (注1)	△ (注1) (注3)
CATV	○ (注1) (注2)	×	○ (注1) (注2)	○ (注1) (注2) (注3)

○：アンテナ入力への接続で可能

△：対応するセットトップボックスを接続することで可能

×：不可

注1：有料スクランブル放送を視聴／録画するには、専用のデコーダーが必要となります。

注2：ご契約のCATV局によっては、セットトップボックスの接続が必要になる場合があります。

注3：放送に含まれるコピーガード機能が働いている番組の場合は、録画できないことがあります。

安全にお使いいただくために

このマニュアルには、本製品を安全に正しくお使いいただくための重要な情報が記載されています。本製品をお使いになる前に、このマニュアルを熟読してください。また、パソコン本体に添付の『パソコンの準備』の「安全上のご注意」をよくお読みになり、理解されたうえで本製品をお使いください。また、このマニュアルおよび『パソコンの準備』は、本製品の使用中にいつでもご覧になれるよう大切に保管してください。

本製品は、落雷などによる電源の瞬時電圧低下に対し不都合が生じることがあります。電源の瞬時電圧低下対策としては、交流無停電電源装置などを使用されることをお勧めします。
(社団法人電子情報技術産業協会のパーソナルコンピュータの瞬時電圧低下対策ガイドラインに基づく表示)

注意

本製品は、情報処理装置等電波障害自主規制協議会 (VCCI) の基準に基づくクラス B 情報技術装置です。本製品は、家庭環境で使用することを目的としていますが、本製品がラジオやテレビジョン受信機に近接して使用されると、受信障害を引き起こすことがあります。本製品は、マニュアルに従って正しい取り扱いをしてください。

本製品のハイセイフティ用途での使用について

本製品は、一般事務用、パーソナル用、家庭用、通常の産業用などの一般的な用途を想定したものであり、ハイセイフティ用途での使用を想定して設計・製造されたものではありません。お客様は、当該ハイセイフティ用途に要する安全性を確保する措置を施すことなく、本製品を使用しないでください。ハイセイフティ用途とは、以下の例のような、極めて高度な安全性が要求され、仮に当該安全性が確保されない場合、直接生命・身体に対する重大な危険性を伴う用途をいいます。

- 原子力施設における核反応制御、航空機自動飛行制御、航空交通管制、大量輸送システムにおける運行制御、生命維持のための医療用機器、兵器システムにおけるミサイル発射制御など

本製品は、社団法人電子情報技術産業協会が定めた『表示装置の静電気および低周波電磁界に関するガイドライン』に適合しています。

本製品は、国内での使用を前提に作られています。海外での使用につきましては、お客様の責任で行っていただくようお願いいたします。

当社は、国際エネルギースタープログラムの参加事業者として、本製品がパソコン用ディスプレイとしての使用において国際エネルギースタープログラムの基準を満たしていると判断します。





アナログ放送からデジタル放送への移行について

地上デジタル放送は、関東、中京、近畿の三大広域圏の一部で2003年12月から開始され、その他の地域でも、2006年末までに放送が開始される予定です。該当地域における受信可能エリアは、当初限定されていますが、順次拡大される予定です。地上アナログ放送は2011年7月に、BSアナログ放送は2011年までに終了することが、国の方針として決定されています。

本製品でテレビやDVD、ゲームなどの映像をご覧になる場合には、部屋を明るくして、画面から充分離れてご覧ください。映像を視聴する方の体質によっては、強い光の刺激を受けたり、点滅の繰り返しによって一時的な筋肉のけいれんや意識の喪失などの症状を起こす場合がありますので、ご注意ください。また、このような症状を発症した場合には、すぐに本製品の使用を中止し、医師の診断を受けてください。

安全にお使いいただくための絵記号について

このマニュアルでは、いろいろな絵表示を使用しています。これは本製品を安全に正しく使用していただき、あなたや他の人々に加えられるおそれのある危害や損害を、未然に防止するための目印となるものです。その表示と意味は次のようになっています。内容をよくご理解のうえ、お読みください。





 警告	この表示を無視して、誤った取り扱いをすると、人が死亡する可能性または重傷を負う可能性があることを示しています。
 注意	この表示を無視して、誤った取り扱いをすると、人が傷害を負う可能性があること、および物的損害のみが発生する可能性があることを示しています。

画面例およびイラストについて

表記されている画面およびイラストは一例です。お使いの機種やモデルによって、画面およびイラストが若干異なることがあります。また、ホームページなどの画面例については、情報が更新され、画面の一部やメニューの項目などが異なる場合があります。

本文中の記号について

本文中に記載されている記号には、次のような意味があります。

 重要	お使いになるときに注意していただきたいことや、してはいけないことを記述しています。必ずお読みください。
 POINT	知っていると便利なことを記述しています。必要に応じてお読みください。
	参照先を記述しています。
	ご覧になっていただきたいマニュアルを記述しています。
	サービスアシスタントを表しています。次のいずれかの操作で起動できます。 <ul style="list-style-type: none"> ・キーボードの「サポート」ボタンを押す ・「スタート」ボタン→「すべてのプログラム」→「富士通サービスアシスタント (マニュアル&サポート)」→「富士通サービスアシスタント」の順にクリック

製品の呼びかたについて

このマニュアルでは製品名称を、次のように略して表記しています。

製品名称	このマニュアルでの表記
富士通サービスアシスタント V3.1	サービスアシスタント
外部デジタルチューナー BS・CS・CATV チューナー ケーブルテレビ会社用のホームターミナル	セットトップボックス

電源プラグとコンセント形状の表記について

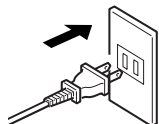

本製品に添付されている電源ケーブルの電源プラグは「平行2極プラグ」です。このマニュアルでは「電源プラグ」と表記しています。

接続先のコンセントには「平行2極プラグ（125V15A）用コンセント」をご利用ください。このマニュアルでは「コンセント」と表記しています。

警告ラベル／注意ラベル

本製品には警告ラベルおよび注意ラベルが貼ってあります。警告ラベルや注意ラベルは、絶対にはがしたり、汚したりしないでください。

PC リサイクルマークについて

本製品の装置銘板には、PC リサイクルマークがつけられています。PC リサイクルマークがついた弊社の製品は、弊社専用受付窓口にて無償で回収・再資源化いたします。廃棄・リサイクルに関する詳細についてはパソコン本体の『FMV 活用ガイド』→「第8章 廃棄・リサイクルについて」を参照ください。

Microsoft および Windows、MS は、米国 Microsoft Corporation の米国およびその他の国における登録商標または商標です。
その他の各製品名は、各社の商標または登録商標です。
その他の各製品は、各社の著作物です。

All Rights Reserved, Copyright© FUJITSU LIMITED 2005
画面の使用に際して米国 Microsoft Corporation の許諾を得ています。

目次

はじめに	1
インスタントテレビでできること	1
第 1 章 お使いになる前に	
1 使用上のご注意	8
2 各部の名称と働き	10
3 液晶ディスプレイの接続	15
アンテナと接続する	15
外部映像機器と接続する	16
電源を接続する	18
4 チャンネルの設定	20
チャンネルを検出する	20
チャンネル設定を変更する	22
チャンネルを微調整する	24
第 2 章 インスタントテレビを使う	
1 インスタントテレビの起動／終了	26
インスタントテレビを起動する	26
インスタントテレビを終了する	26
2 テレビを見る	28
見たいチャンネルを選択する	28
音量を調節する	28
音声を切り換える	29
画面サイズを変更する	30
3 外部映像機器の映像を見る	31
ビデオ入力に切り換える	31
外部映像機器の映像を見る	31
4 細かい設定を行う	32
画質モードを選ぶ	32
メニュー画面の基本的な操作	32
調整項目の内容	34
第 3 章 こんなときは	
1 こんなときは	36
画面が表示されない	36
画面がおかしい	36
音が聞こえない／変な音が聞こえる	37
リモコンで操作できない	38
第 4 章 付録	
1 日常のお手入れ	40
2 仕様	41
本体仕様	41

Memo

1

第 1 章

お使いになる前に

1 使用上のご注意	8
2 各部の名称と働き	10
3 液晶ディスプレイの接続	15
4 チャンネルの設定	20

1 使用上のご注意

- ・液晶ディスプレイは次の特性を持っていますが、故障ではありません。
 - 長時間同じ表示を続けると残像となることがあります。
 - 表示する条件によっては、むらおよび微少な斑点が目立つことがあります。
 - 製造工程により、各製品で色合いが異なる場合があります。また、温度変化などで多少の色むらが発生する場合があります。
 - 液晶パネルは非常に精度の高い技術で作られておりますが、一部に常時点灯、消灯するドットが存在する場合があります。これらは故障ではありません。交換・返品はお受けいたしかねますので予めご了承ください。
- ・本製品には、有寿命部品が含まれています。

有寿命部品の交換時期の目安は、使用頻度や条件により異なりますが、1日約8時間のご使用で約5年です。なお、この期間はあくまでも目安であり、故障しないことや無料修理をお約束するものではありません。

長時間連続使用等、ご使用状態によっては早期に部品交換が必要となる場合があります。製品に使用しているアルミ電解コンデンサは、寿命が尽きた状態で使用し続けると、電解液の漏れや枯渇が生じ、異臭の発生や発煙の原因となる場合がありますので、早期の交換をお勧めします。部品の交換は、当社の定める補修用性能部品単位での修理による交換となります。（乾電池等の消耗品は、お客様ご自身で新品を購入し、交換していただきます。）
- ・本製品は、24時間以上の連続使用を前提とした設計にはなっておりません。
- ・液晶ディスプレイの取り扱いについて

重要

画面を拭く場合、市販クリーナーの成分によっては画面の表面コーティングを傷める恐れがあります。「日常のお手入れ」をご覧ください。（▶ P.40）

- 衝撃を与えたり、強い力で押ししたりしないでください。故障の原因となることがあります。特に、画面のお取り扱いについてはご注意ください。
- ひっかいたり、先のとがったもので押さないでください。画面に傷がつく原因になります。
- スピーカー前面を強い力で押ししたりしないでください。スピーカーが破損する原因となることがあります。
- 画面やカバーにゴムやビニール製品を長時間接触させないでください。表面がはげたり、変質したりすることがあります。
- 持ち運びの際は画面やスタンド部を持たないで、右図のように画面下部を両手で持ってください。

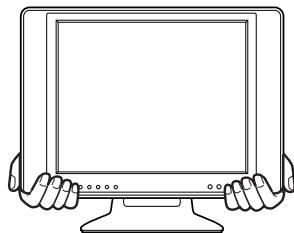

- ・本製品を設置するときは、次の点に注意してください。
 - 窓際へ設置する場合は、画面に直接太陽光が当たらないようにしてください。液晶パネルを傷める場合があります。
 - 液晶パネルの表面は外光の映り込みを低減する低反射処理を行っていますが、外光の映り込みが気になる場合は、ディスプレイの向き角度を調整してください。

- 本製品およびパソコン本体の設置については、パソコン本体の『パソコンの準備』→「第1章 使い始める前に」をご覧ください。
- テレビやラジオ、セットトップボックスなどのそばに設置しますと、受信の障害となる場合がありますので、遠ざけてご使用ください。
- 本製品の近くで、携帯電話や PHS などを使用すると、画面が乱れたり、異音が発生したりする場合がありますので、遠ざけてご使用ください。
- ・ 液晶ディスプレイ専用ケーブルを抜き差しするときは、誤動作することがありますので、必ず先にパソコンの電源を切ってください。
- ・ 本製品に接続したケーブル類を引っ張った状態で使用しないでください。故障や誤動作の原因となることがあります。

⚠ 注意

- ・ AC アダプタをぶら下げた状態で使用しないでください。故障や誤動作の原因となることがあります。
- ・ AC アダプタは本製品の電源コネクタの奥まで確実に差し込んでください。
- ・ 指定外の AC アダプタは使用しないでください。火災・けがの原因となることがあります。
- ・ 使用中のディスプレイや AC アダプタなどは、布で覆ったり、包んだりしないでください。熱がこもり、火災の原因となることがあります。
- ・ 電源ケーブルや接続ケーブルを AC アダプタに巻き付けしないでください。感電・火災の原因となることがあります。
- ・ AC アダプタに記載されている注意文をよくお読みの上、お使いください。
- ・ 映画などの動画をお楽しみいただくときは、周囲を十分に明るくし、なるべく離れてご覧ください。また、画面が明るすぎると感じたときは、「明るさ」を調整してください。

⚠ 警告

- ・ 本製品の内部には高電圧部分がありますので、カバーなどを外して分解しないでください。

2 各部の名称と働き

前面

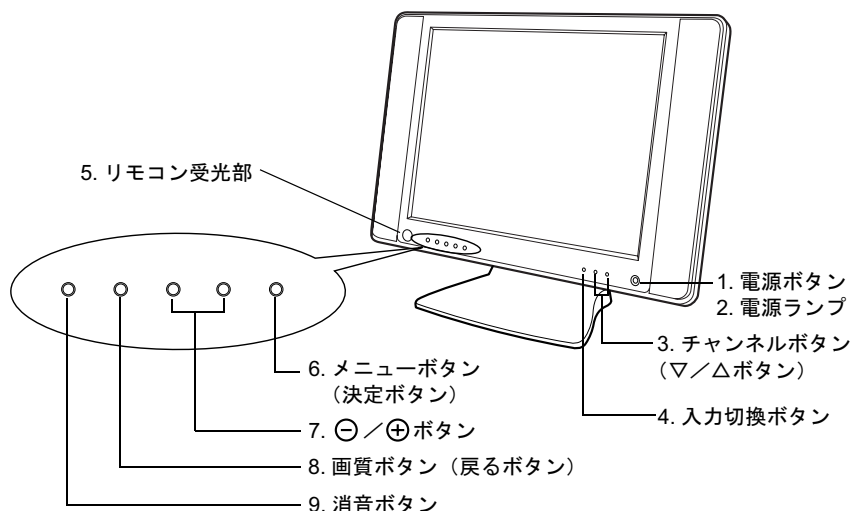

1 電源ボタン

本製品の電源オン/オフを切り換えます。

2 電源ランプ

電源が入ると緑色に点灯し、省電力時はオレンジ色に点灯します。

3 チャンネルボタン (▽/△ボタン)

テレビのチャンネルを切り換えます。

4 入力切換ボタン

画面に表示する入力信号を切り換えるときに使用します。

(ボタンを押すたびにテレビ→Sビデオ→ビデオ→コンポーネント→PC(→テレビ)の順で切り換わります)

5 リモコン受光部

リモコンの赤外線信号を受光します。

6 メニューボタン (決定ボタン)

メニュー画面を表示します。

また、メニュー画面において調整項目を決定したり、調整値を保存するときに使用します。

7 ⊖/⊕ボタン (音量調節ボタン)

本製品のスピーカーまたはヘッドホン音量を調整するときに使用します。

また、メニュー画面において調整項目を選択したり、設定値を調整するときに使用します。

8 画質ボタン (戻るボタン)

パソコンモード時に画質モードを切り換えます

また、メニュー画面において調整中の値を取り消したり、調整値を保存せずにメニューを終了するときに使用します。

9 消音ボタン

本製品のスピーカー出力のオン/オフを切り換えます。

なお、スピーカー出力をオフにしても、ヘッドホンの音量には影響しません。

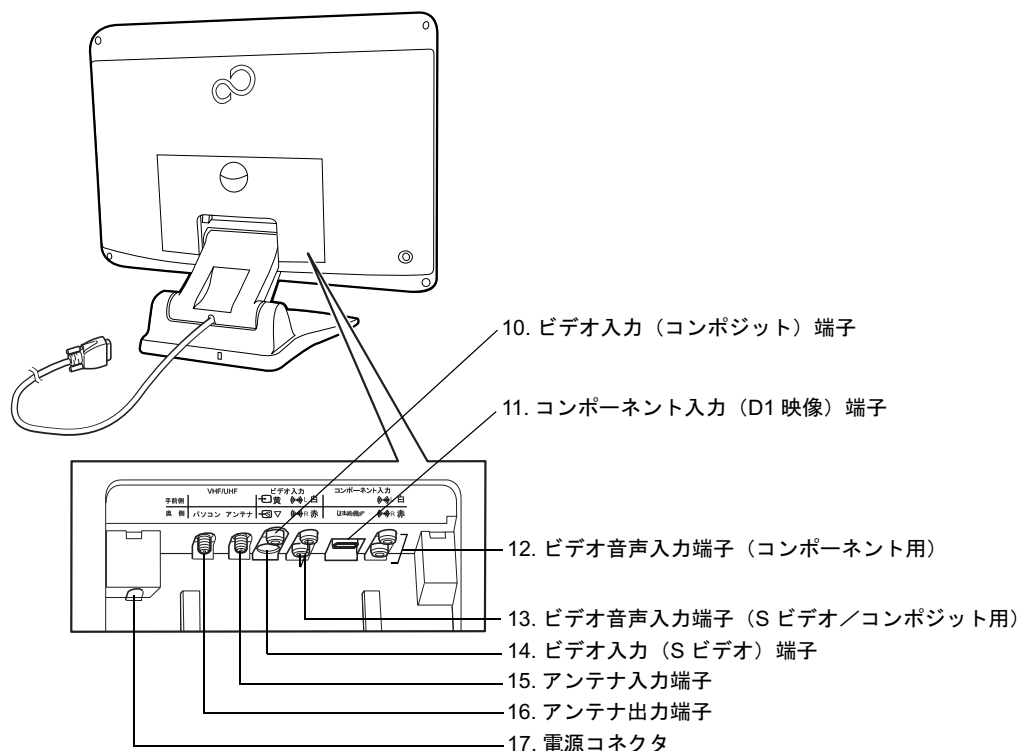

カバーを開いた図

10 ビデオ入力（コンポジット）端子

外部映像機器の映像出力端子と接続します。

この端子に接続した機器からの映像は、「ビデオ」選択時に表示されます。

11 コンポーネント入力（D1 映像）端子

外部映像機器の映像出力端子と接続します。

この端子に接続した機器からの映像は、「コンポーネント」選択時に表示されます。

12 ビデオ音声入力端子（コンポーネント入力用）

外部映像機器の音声出力端子と接続します。

この端子に接続した機器からの音声は、「コンポーネント」選択時に出力されます。

13 ビデオ音声入力端子（S ビデオ／コンポジット入力用）

外部映像機器の音声出力端子と接続します。

この端子に接続した機器からの音声は、「ビデオ」および「S ビデオ」選択時に出力されます。

14 ビデオ入力（S ビデオ）端子

外部映像機器の映像出力端子と接続します。

この端子に接続した機器からの映像は、「S ビデオ」選択時に出力されます。

15 アンテナ入力端子

アンテナケーブルと本製品を接続します。

16 アンテナ出力端子

添付の同軸ケーブルでパソコンと本製品を接続します。

17 電源コネクタ

AC アダプタを接続します。

本製品には可動部が2カ所あり、画面の位置を上下させたり、前後に傾けたりすることができます。例えば、パソコンをお使いになるとき、より疲れにくくするために画面位置を下げたり（人間工学的には少し見下ろすように画面位置を調節すると、肩などが疲れにくくなります）、パソコンをお使いにならないときには、画面を上げてスタンド部にキーボードを収納したりすることができます。

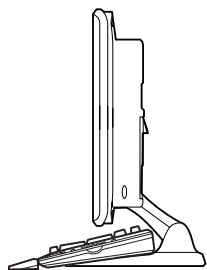

キーボードを収納したとき

ディスプレイの傾きや画面の上下位置を調節するときは、ディスプレイの上部とスタンド部をおさえ、好みの傾きや高さに調節してください。

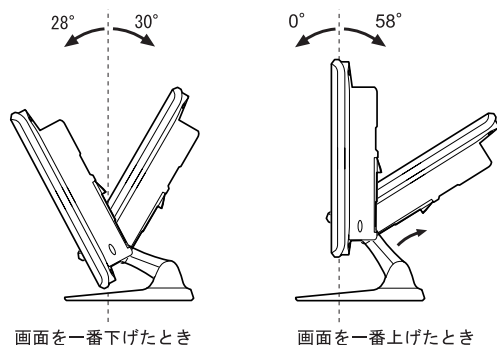

画面を一番下げたとき

画面を一番上げたとき

⚠ 注意

- ・傾きや高さを調節するときに、手などを挟まないようご注意ください。けがの原因となることがあります。

リモコン

重要

リモコンは、パソコン本体に添付されています。本製品の箱には梱包されていません。

POINT

ここではインスタントテレビ機能を使用する際に操作するボタンについてのみ説明します。その他のボタンの働き、乾電池の入れ方、リモコン使用時の注意点については、パソコン本体の『パソコンの準備』→「第5章 周辺機器の設置／設定／増設」→「4. リモコンについて」または (サービスアシスタント) のトップ画面→「画面で見るマニュアル」→「7. パソコン本体の取り扱い」→「リモコン」→「リモコンについて」をご覧ください。

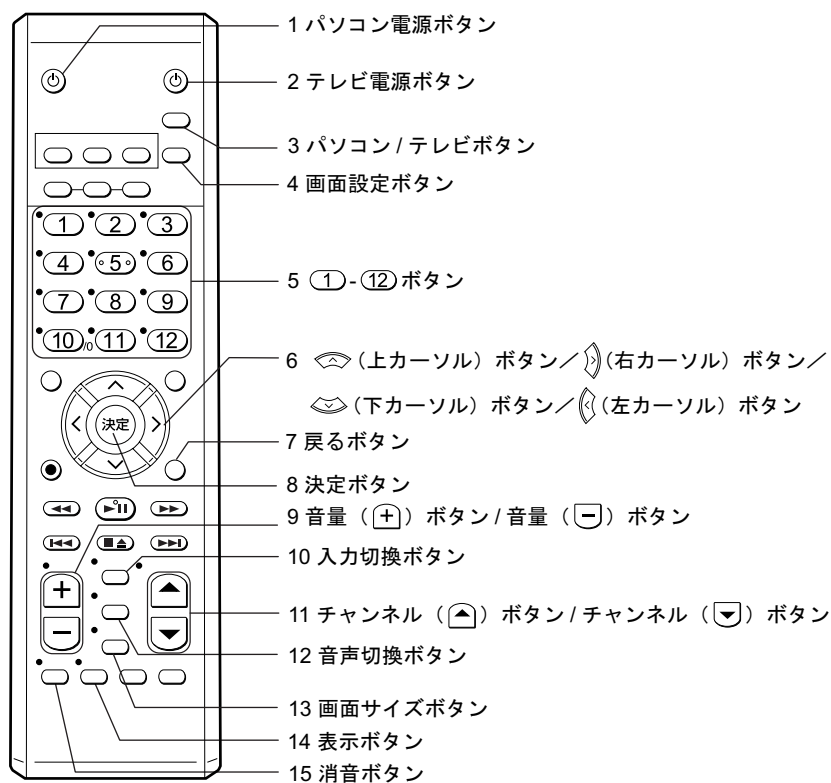

1 パソコン電源ボタン

パソコン本体の電源を入れるときと切るときに押します。

2 テレビ電源ボタン

インスタントテレビ機能のオン/オフを行います。

3 パソコン/テレビボタン

ディスプレイの動作モードを切り換えます。

パソコンモード：パソコンの画面、音声を出力します。

テレビモード：テレビ又はビデオの画面、音声を出力します。

4 画面設定ボタン

メニュー画面を表示します。

また、メニュー画面において調整項目を決定したり、調整値を保存するときに使用します。
(本製品のメニューボタン (決定ボタン) と同じ動作をします)

5 ①-⑫ボタン

1～12のチャンネルを選択します。

6 (上カーソル) ボタン / (右カーソル) ボタン / (下カーソル) ボタン / (左カーソル) ボタン

メニュー画面で調整項目を選択したり、設定値を調整するときに使用します。

7 戻るボタン

メニュー画面において調整中の値を取り消したり、調整した値を保存せずにメニューを終了するときに使用します。

8 決定ボタン

メニュー画面において調整項目を決定したり、調整値を保存するときに使用します。

9 音量 (+) ボタン / 音量 (-) ボタン

本製品のスピーカーまたはヘッドホン音量を調整できます。

10 入力切換ボタン

画面に表示する入力信号を切り換えるときに使用します。

(ボタンを押すたびにテレビ→Sビデオ→ビデオ→コンポーネント (→テレビ) の順で切り換わります)

11 チャンネル (▲) ボタン / チャンネル (▼) ボタン

テレビのチャンネルを切り換えます。

(本製品のチャンネルボタンと同じ動作をします)

12 音声切換ボタン

音声多重放送の場合に、音声を切り換えます。

ボタンを押すたびに、主音声→副音声→主+副音声 (→主音声) の順で切り換わります。

13 画面サイズボタン

画面サイズを切り換えます。

14 表示ボタン

入力信号の情報を表示します。

15 消音ボタン

本製品のスピーカー出力のオン/オフを切り換えます。

なお、スピーカー出力をオフにしても、ヘッドホンの音量には影響しません。

3 液晶ディスプレイの接続

重要

全ての接続が終了するまで、本製品の電源を入れないでください。
パソコン本体と接続する場合はパソコン本体との接続も終了させてから本製品の電源を入れてください。パソコン本体との接続については、パソコン本体の『パソコンの準備』→「第2章 接続する」をご覧ください。

アンテナと接続する

警告

- ・近くで落雷のおそれがある場合は、すべての作業を中止してください。落雷による感電のおそれがあります。

POINT

アンテナケーブル、変換コネクタ、V/U ミキサ、中継コネクタなどは添付されていません。テレビと接続しているアンテナケーブルを外して接続するか、市販のものをご購入ください。ご購入する場合は、ケーブルは適切な長さのものを選択してください。
アンテナ設置については、最寄りの電気店にお問い合わせください。

1 本製品背面のカバーをつまみを持って開きます。

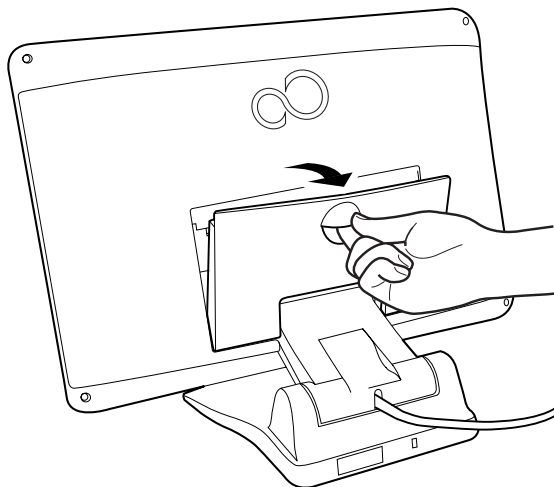

2 アンテナケーブルと本製品を接続します。

接続のしかたは、壁のアンテナコネクタの形や、お使いになるケーブルによって異なります。下の図から最も近いものを選択し、必要なケーブル類をご購入の上、接続してください。すでにアンテナケーブルが、お客様がお使いのテレビに接続されている場合は、テレビからアンテナケーブルを取り外し、本製品のアンテナ入力端子に接続してください。

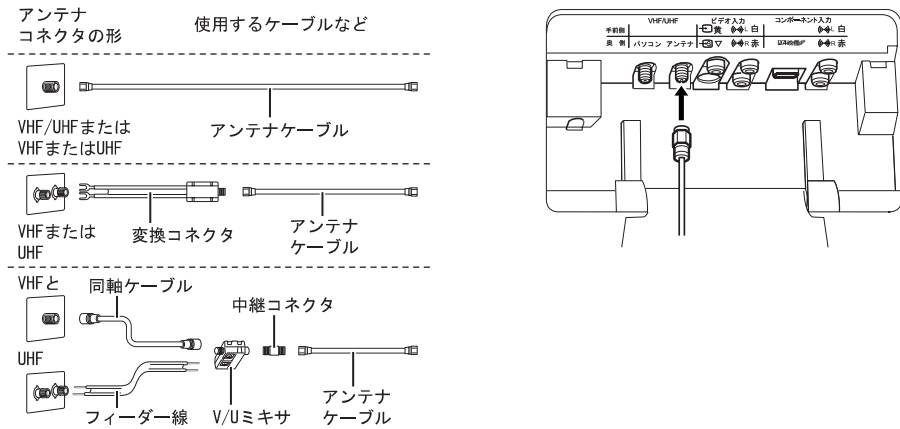

重要

- ・ネジ式の F 型プラグをお使いください。
- ・アンテナケーブルと本製品の接続には、ノイズの影響を受けにくいネジ式の F 型コネクタプラグのご使用をお勧めします。F 型コネクタプラグの取り付け方については、F 型コネクタのマニュアルをご覧になるか、電気店にお問い合わせください。

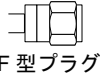

F 型プラグ

- ・本製品にアンテナケーブル、同軸ケーブルを接続する際は、コネクタの中心にある金属芯を折らないよう、注意して扱ってください。
- ・F 型コネクタプラグ以外で接続する場合は、以下の点にご注意ください
 - ・コネクタの形状（大きさ）によっては、パソコン本体に干渉して接続できない場合があります。
 - ・また、Sビデオケーブルなどの他のケーブルを同時に接続できない場合があります。
 - ・ネジ式のF型コネクタプラグに比べノイズの影響を受けやすいため、映像が乱れることがあります。

外部映像機器と接続する

1 必要なものを用意します。

次のものを用意します。

■ビデオデッキやビデオカメラ、セットトップボックスなどの映像機器

映像出力端子としてコンジット端子、S端子またはコンポーネント端子を持つものをお使いになれます。各社から発売されています。

■ビデオケーブル、S端子ケーブルまたはコンポーネントケーブル

本製品と上記映像機器を接続するケーブルです。映像機器の出力端子に合わせてご用意ください。

■ 音声ケーブル

映像機器の音声出力と、本製品の各ビデオ音声入力端子を接続します。ケーブルは「抵抗なし」のものをお使いください。

■ 映像機器のマニュアル

映像機器によって接続が異なります。必ず映像機器のマニュアルをご覧ください。

2 映像信号ケーブルを接続します。

映像信号ケーブルの一端を本製品の対応する映像入力端子に、反対側を映像機器側の映像出力端子に接続します。

重要

S 端子ケーブルを接続する場合は、プラグと端子の向きをよく確認してから差し込んでください。無理に差し込むと、本製品およびケーブル、映像機器を破損するおそれがあります。

ビデオ、セットトップボックス
などの映像機器

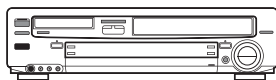

(映像出力端子へ)

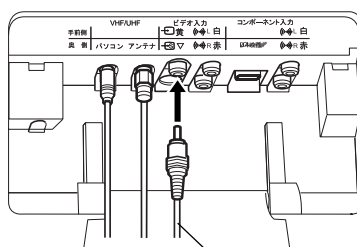

ビデオケーブル

コンポジット端子に接続する場合

ビデオ、セットトップボックス
などの映像機器

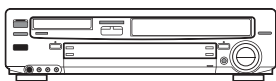

(映像出力端子へ)

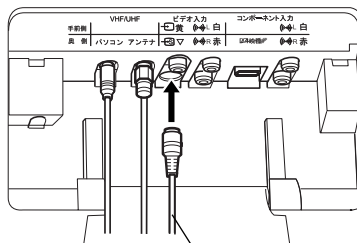

S 端子ケーブル

S ビデオ端子に接続する場合

ビデオ、セットトップボックス
などの映像機器

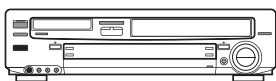

(映像出力端子へ)

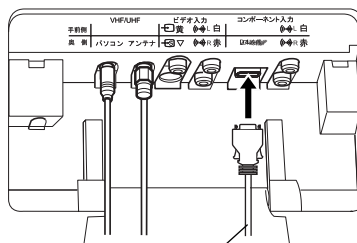

D 端子ケーブル

コンポーネント端子に接続する場合

3 音声ケーブルを接続します。

音声ケーブル一端を本製品の、手順 2 で接続した映像信号ケーブルに対応する音声入力端子に、反対側を映像機器側の音声出力端子に接続します。

音声ケーブルのピンプラグの色と、本製品の端子の色を合わせて差し込んでください。

ビデオ、セットトップボックス
などの映像機器

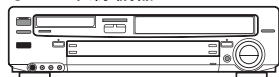

(音声出力端子へ)

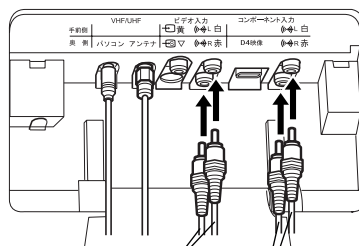

Sビデオ端子、またはコンポ
ジット端子に接続した場合

コンポーネント端子
に接続した場合

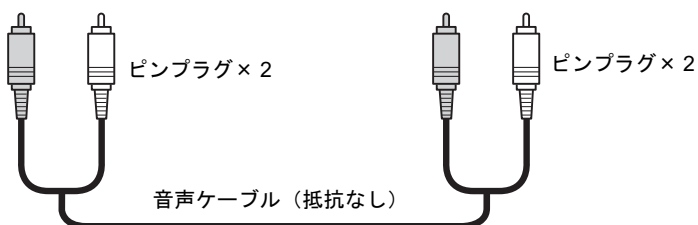

電源を接続する

1 本製品の電源コネクタに添付のACアダプタを接続し、電源プラグをコンセントにつなぎます。

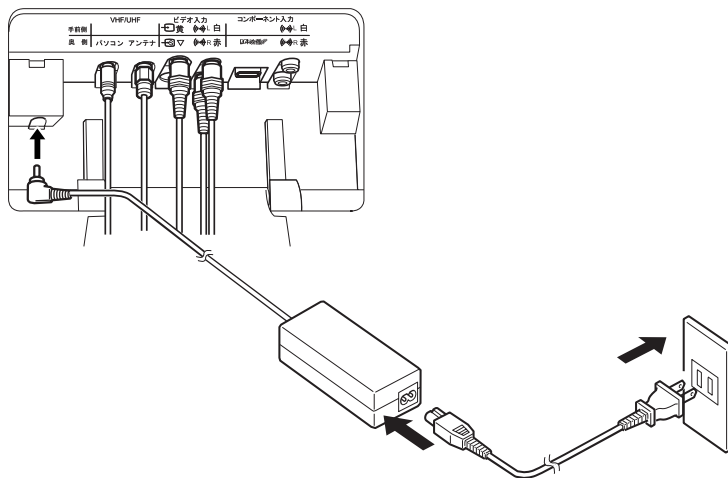

2 全ての接続が完了したことを確認し、カバーを閉じます。

ケーブルを挟み込まないよう注意してください。

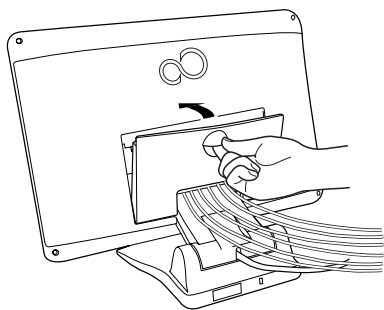

⚠ 注意

- ・ 本製品はコンセントの近くに設置し、異常が発生したときにすぐに対応できるようにしてください。
- ・ 万一、異常が発生した場合は、本製品の電源を切り、電源ケーブルをコンセントから抜いてください。

4 チャンネルの設定

チャンネルを検出する

放送電波を検出して、チャンネルの自動設定を行います。

POINT

- ・チャンネルの設定は、放送のある時間帯に行ってください。
- ・CATV の受信はサービス（放送）の行われている地域のみ可能です。CATV を受信するときは、使用する機器ごとに CATV 会社との受信契約が必要です。さらに有料放送などスクランブルがかかった放送の視聴・録画には、セットトップボックスが必要になります。詳しくは、サービスを行っている CATV 会社へご相談ください。
- ・インスタントテレビ機能単体では、BS/CS 放送は受信できません。BS/CS 放送をご覧になりたい場合は、別途セットトップボックスを接続してください。（→▶P.16）
- ・パソコン本体にインストールされている「TVfunSTUDIO」のチャンネルを設定すると、そのうち 1～16 チャンネルの内容が本製品の設定にも反映されます。本製品のチャンネル設定を個別に行う場合には、「TVfunSTUDIO」のチャンネル設定を実行した後に、改めて本製品のチャンネル設定を行ってください。「TVfunSTUDIO」のチャンネル設定については、☐『テレビを見る・録る・残すガイド』→「第 2 章 準備をする」→「3. チャンネルを設定する」をご覧ください。

1 ディスプレイ本体の電源ボタンを押して、本製品の電源を入れます。

2 ディスプレイ本体の入力切換ボタンを押して、テレビ入力に切り換えます。

テレビ入力を選択されると、画面右上に「テレビ」と表示されます。

3 メニューボタンを押して、メニュー画面を表示します。

4 ⊖/⊕ ボタンで「チャンネル設定」を選択し、メニューボタンを押します。



5 ⊖/⊕ ボタンで「サーチ」を選択し、メニューボタンを押します。

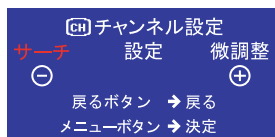

6 本製品を VHF/UHF アンテナと接続した場合には「アンテナ」を、CATV と接続した場合には「ケーブル」を選択します。

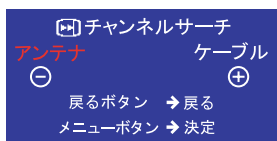

VHF/UHF の場合

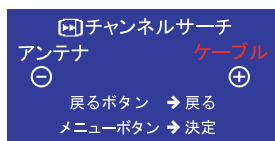

CATV の場合

7 メニューボタンを押すとチャンネルサーチを開始します。

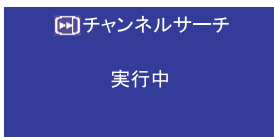

POINT

電波の受信状態が悪い場合、チャンネルサーチを行うごとに検出結果が異なることがあります。

8 チャンネルサーチが完了すると、自動的にチャンネル設定画面に移ります。

チャンネル設定を変更する必要がなければ、戻るボタンを押すとメニュー画面に戻ります。

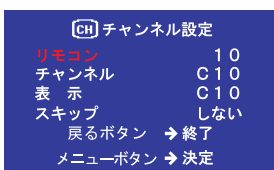

POINT

チャンネルサーチは、放送電波を対応するチャンネル番号に割り当てていきますが、ご使用になる地域などの条件によっては、一部のチャンネルが割り当てから外れてしまうことがあります。その場合は次の「チャンネル設定を変更する」を行ってください。

チャンネル設定を変更する

リモコンの各番号ボタンに割り当てる受信チャンネルを設定します。また、画面右上に表示されるチャンネルの番号を設定することができます。

1 メニュー画面で「チャンネル設定」を選択し、メニューボタンを押します。

2 ⊖/⊕ ボタンで「設定」を選択し、メニューボタンを押します。

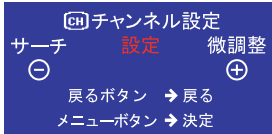

3 ⊖/⊕ ボタンで「リモコン」を選択し、メニューボタンを押します。

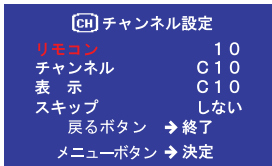

4 ⊖/⊕ ボタンで割り当てを変更したいボタンの番号を選択し、メニューボタンを押します。

ここで選択した番号に対して、受信チャンネルと表示の設定変更を行います。

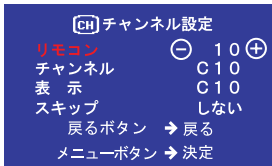

5 ⊖/⊕ ボタンで「受信チャンネル」を選択し、メニューボタンを押します。

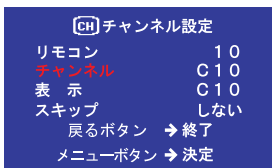

- 6 ○/⊕ ボタンで割り当てたい受信チャンネルを選択し、メニューボタンを押します。

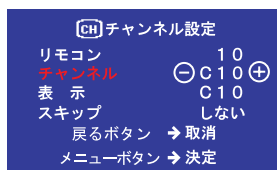

POINT

チャンネルサーチから続けてチャンネル設定を行っている場合、選択できるのは検出できたチャンネルのみとなります。

- 7 ○/⊕ ボタンで「表示」を選択し、メニューボタンを押します。

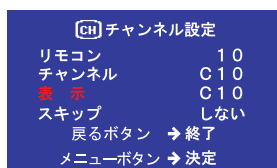

- 8 ○/⊕ ボタンで表示させる番号を設定し、メニューボタンを押します。

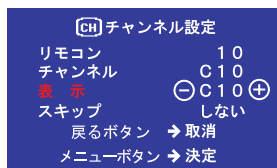

- 9 ○/⊕ ボタンで「スキップ」を選択し、メニューボタンを押します。

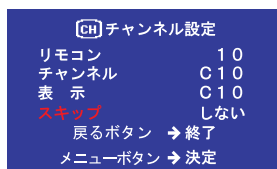

- 10 ○/⊕ ボタンで「する」または「しない」を選択し、メニューボタンを押します。

「する」に設定すると、リモコンの▲/▼ボタンまたは本体の△/▽ボタンでチャンネルを切り換えたときに、そのチャンネルを飛ばして表示します。

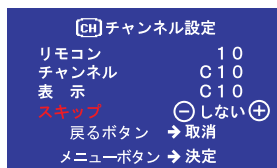

- 11 続けて他のチャンネルを設定する場合、手順3～10を繰り返します。

12 全ての設定が完了したら画質/戻るボタンを押します。

チャンネルを微調整する

ご使用になる地域やCATV、マンションなどの共同受信システムによっては、微調整を行うことにより画質が良くなる場合があります。また、チャンネルボタン（▽/△ボタン）でチャンネルを切り換えたときに、不要なチャンネルを飛ばすように設定することができます。

1 メニューボタンを押してメニュー画面を表示します。

2 ⊖/⊕ボタンで「チャンネル設定」を選択し、メニューボタンを押します。



3 ⊖/⊕ボタンで「微調整」を選択し、メニューボタンを押します。

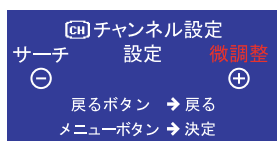

4 リモコンの①-⑫ボタン、▲/▼ボタン、またはディスプレイ本体の△/▽ボタンを使用して、微調整したいチャンネルを表示します。

5 ⊖/⊕ボタンで最適な画質になるように調整します。

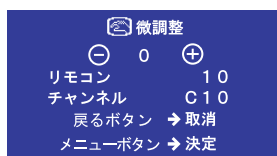

POINT

調整値の範囲は-8～+8です。

6 他のチャンネルについても微調整を行なう場合は、手順4～5を繰り返します。

7 すべてのチャンネルの微調整が終了したら、メニューボタンを押します。

2

第 2 章

インスタントテレビを使う

1	インスタントテレビの起動／終了	26
2	テレビを見る	28
3	外部映像機器の映像を見る	31
4	細かい設定を行う	32

1 インスタントテレビの起動／終了

インスタントテレビを起動する

本製品の電源ランプが消灯している場合は、本製品の電源ボタンを押して電源を入れてください。このとき電源ランプは緑またはオレンジ色に点灯します。

- 1 リモコンのテレビ電源ボタンを押します。
インスタントテレビが起動し、画面右上に選択されている入力が表示されます。

POINT

パソコンモードで使用中でも、すばやくインスタントテレビを起動することができます。このときは自動的にテレビモードに切り換わります。

インスタントテレビを終了する

ディスプレイ本体の電源ボタンで電源を切る

- 1 本製品の電源ボタンを押します。
インスタントテレビが終了し、本製品の電源が切れます。このとき電源ランプは消灯します。

POINT

次に本製品を使用する際には、再度本製品の電源ボタンを押して電源を入れる必要があります。

リモコンで電源を切る

- 1 リモコンのテレビ電源ボタンを押します。
インスタントテレビが終了し、本製品の電源が切れます。このとき電源ランプはオレンジ色に点灯します。

POINT

パソコン本体の電源が入っている（省電力時は除く）場合は自動的にパソコンモードに切り換わり、電源は切れません。

パソコンモードに切り換える

1 リモコンのパソコン/テレビボタンを押します。

インスタントテレビが終了し、パソコンモードに切り換わります。このとき一時的に画面右上に「PC」と表示されます。

2

2 テレビを見る

見たいチャンネルを選択する

1 リモコンまたはディスプレイ本体の入力切替ボタンを押して、テレビ入力に切り換えます。

ボタンを押すたびに、次のように入力が切り換わります。

■ リモコンの入力切替ボタン

「テレビ」→「S ビデオ」→「ビデオ」→「コンポーネント」(→「テレビ」…)

■ ディスプレイ本体の入力切替ボタン

「テレビ」→「S ビデオ」→「ビデオ」→「コンポーネント」→「PC」(→「テレビ」…)

現在の入力は、画面の右上に表示されます。

2 次のようにして、ご覧になりたいチャンネルを選択します。

■ リモコンの①-⑫ボタンを使う

押したボタンの番号に対応するチャンネルが表示されます。

重要

- ・ 13以降に設定したチャンネルをご覧になるには、リモコンの▲/▼ボタン(またはディスプレイ本体の△/▽ボタン)をご使用ください。
- ・ ①-⑫ボタンを「①」+「③」のように順に押しても、13以降のチャンネルを選択することはできません。

■ リモコンまたは本体のチャンネルボタンを使う

▲ボタン(または△ボタン)を押すと数字の大きい方に、▼ボタン(または▽ボタン)を押すと数字の小さい方に、チャンネルを切り換えます。

このとき、チャンネル設定でスキップを「する」に設定したチャンネルは飛ばされます。「チャンネル設定を変更する」(▶▶P.22)

音量を調節する

1 リモコンの⊕/⊖ボタンまたは本体の⊕/⊖ボタンを押して、音量を調節します。

⊕ボタンを押すと音量が大きくなり、⊖ボタンを押すと小さくなります。

POINT

リモコンの消音ボタンを押すと、本製品のスピーカーからの音声出力をオフにすることができます。スピーカーオフを解除するには、もう一度消音ボタンを押します。また、音量ボタンを押して音量を調節した場合にも、スピーカーオフは解除されます。

音声を切り換える

テレビ入力で二カ国語放送などの音声多重放送を受信しているときに、音声モードを選択することができます。

1 リモコンの音声切換ボタンを押して、ご希望の音声モードを選択します。



POINT

「主 / 副」を選択した場合、左スピーカーから主音声、右スピーカーから副音声がかかります。

画面サイズを変更する

お好みに応じてワイド映像を表示するときの画面サイズを変更することができます。

1 画面サイズボタンでお好みの画面サイズを選択します。

ボタンを押すたびに、「ノーマル」→「フル」→「ズーム」→「16:9」の順で切り換わります。

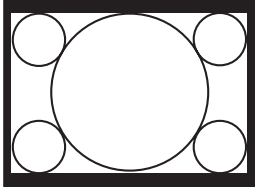
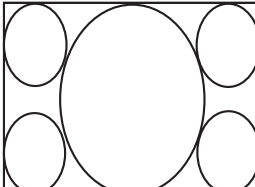
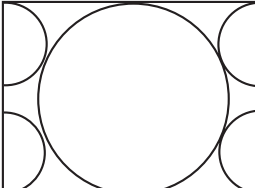
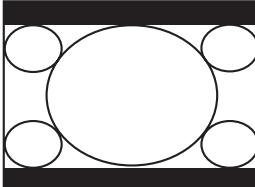
画面サイズ	解説
 ノーマル	映像を拡大せずに、縦横比 4 : 3 で表示します。
 フル	映像を画面いっぱいに拡大して表示します。
 ズーム	映像の縦横比を保ったまま、画面の上下いっぱいに拡大して表示します。このとき、映像の左右はカットされます。
 16 : 9	映像を縦横比 16 : 9 に拡大して、画面の左右いっぱいに表示します。画面の上下には、黒い帯が表示されます。

重要

本製品を営利目的、または公衆に視聴させることを目的として喫茶店、ホテルなどに置く場合、画面が拡大、圧縮、または一部カットされた状態で使用すると、著作権法上で保護されている著作者の権利を侵害するおそれがあります。

3 外部映像機器の映像を見る

2

ビデオ入力に切り換える

1 リモコンまたはディスプレイ本体の入力切換ボタンを押して、入力を選択します。

ボタンを押すたびに、次のように入力が切り換わります。

■ リモコンの入力切換ボタン

「テレビ」→「Sビデオ」→「ビデオ」→「コンポーネント」(→「テレビ」…)

■ ディスプレイ本体の入力切換ボタン

「テレビ」→「Sビデオ」→「ビデオ」→「コンポーネント」→「PC」(→「テレビ」…)

外部映像機器を接続した入力端子に対応する入力を選択してください。

現在の入力は、画面の右上に表示されます。

外部映像機器の映像を見る

外部映像機器の操作については、外部映像機器のマニュアルをご覧ください。

重要

- ・ビデオの早送りやスローでの再生時は、画面がちらつくことがあります。
- ・映像機器や映像媒体（ビデオテープ、DVD ディスクなど）によっては、画面が乱れることがあります。
- ・一部のゲーム機等によっては、画面が乱れたり正常に表示できないことがあります。

POINT

音量の調節、音声モードの切り換え、画面サイズの変更については「テレビを見る」をご覧ください。

- ・「音量を調節する」(▶▶ P.28)
- ・「音声を切り換える」(▶▶ P.29)
- ・「画面サイズを変更する」(▶▶ P.30)

4 細かい設定を行う

画質モードを選ぶ

メニュー画面が表示されていないときに画質ボタンを押すと、映像の内容に合わせて画質モードを選ぶことができます。

画質ボタンを1回押すと、現在の画質モードが表示されます。続けて押すと、以下のように選択が変わります。

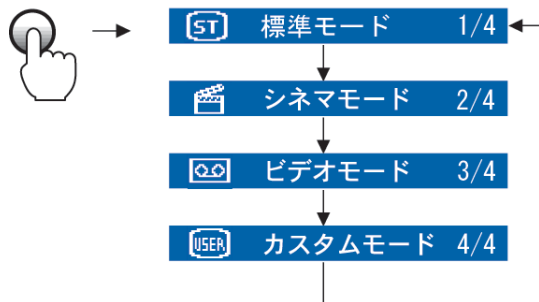

重要

- ・メニュー画面でも画質モードを変更することができます。
メニュー画面については「細かい設定を行う」(▶▶ P.32)をご覧ください。
- ・カスタムモードの細かい調整は、画質ボタンでカスタムモードを選択後、メニューボタンでメニューを表示させ、調整を行ってください。

メニュー画面の基本的な操作

本製品はメニュー画面でさまざまな設定を行うことができます。設定には、画面下のメニュー/決定ボタン、 \ominus / \oplus ボタン、画質/戻るボタン、消音ボタン(またはリモコンの画面設定ボタン、 \leftarrow / \rightarrow / \wedge / \smile ボタン、戻るボタン、消音ボタン)を使用します。

重要

以降の操作はすべて、リモコンで操作する場合に合わせて説明しています。ディスプレイ本体のボタンで操作する場合は、それぞれ以下のように読み替えてください。

- 画面設定ボタン → メニュー/決定ボタン
- 決定ボタン → メニュー/決定ボタン
- \leftarrow / \rightarrow ボタン → \ominus / \oplus ボタン
- 戻るボタン → 画質/戻るボタン

1 画面設定ボタンを押して、メニュー画面を表示します。



2 ボタンで調節したい項目を選択し、決定ボタンを押します



POINT

選択した項目によっては、決定ボタンを押すとサブメニューが表示されます。その場合は、操作2を繰り返してください。

3 ボタンで値を調節、または選択し、決定ボタンを押します。

値が変更され、メニュー画面に戻ります。



POINT

10秒以上ボタン操作を行わなかった場合、自動的に値が保存され、メニュー画面が消去されます。

4 戻るボタンを押して、メニュー画面を消去します。

POINT





音量調整、画質選択、スピーカーオン／オフのいずれかが表示されている状態で、3秒以上ボタン操作を行わなかった場合、設定は保存され、表示が自動的に消えます。

重要

各解像度とも保存された内容で画面が表示されます。

調整項目の内容

画面に表示する入力や画質モードによって選択できる調整項目は異なります。

アイコン	名称	機能
	明るさ	画面全体の明るさを調整します。
 (注1) (注4)	カラー	デフォルト：ご購入時の設定です。通常はこの設定でお使いください。 ユーザー：メニューでお好みの色に調整できます。 R（赤）、G（緑）、B（青）の各色で調整します。
 (注4)	ガンマ補正	画面の明暗部分のバランスを3種類から選択します。 PC（標準）：適度なコントラストで標準的な画質になります。 シネマ：暗い部分の微妙な違いを再現するのに適した画質になります。 ビデオ：コントラストが高く、メリハリの強い画質になります。
 (注4)	色あい	画面の色あいを調整します。 ＋：赤みがかります。 －：緑がかります。
 (注4)	色のこさ	画面の色の濃さを調整します。 ＋：濃くなります。 －：薄くなります。
	リセット	チャンネル設定を除く全ての項目をご購入時の設定にします。
 (注2) (注4)	コントラスト	画面の濃淡の強さ（コントラスト）を調整します。
 (注3)	チャンネル設定	チャンネルの設定を行います。 サーチ：放送電波を自動検出し、チャンネルを設定します。 設定：リモコンの数字ボタンへのチャンネルの割り当てを設定します。 微調整：各チャンネルの受信状態を微調整します。また、チャンネルボタン（▽/△ボタン）操作時のスキップの設定をします。
	画質モード	画質モードを選択します。
 (注2)	デジタルノイズリダクション	画面のざらつきを低減します。

注1：パソコンモードのみ

注2：テレビモードのみ

注3：テレビ入力時のみ

注4：カスタムモードのみ

3

第3章

こんなときは

1 こんなときは	36
----------------	----

1 こんなときは

本製品のご使用に際して何か困ったことが起きた場合は、以下の内容をお調べください。お客様からお問い合わせの多いトラブルに関する症状、原因、対処方法を記載しています。

下図の〔参照ページ〕に『 』で表記されているのは、パソコン本体側のマニュアル名です。該当するマニュアルをご覧ください。

問題が解決できない場合は、「富士通パーソナル製品に関するお問合せ窓口」またはご購入元にご連絡ください。

「富士通パーソナル製品に関するお問合せ窓口」のご利用については、☑『サポート & サービスのご案内』→「第3章 サポートのご案内」をご覧ください。

画面が表示されない

症状	考えられる原因	対処方法	参照ページ
電源ランプが消灯している	電源ケーブルまたは AC アダプタが正しく接続されていない。	電源ケーブルまたは AC アダプタを正しく奥まで確実に接続してください。	「電源を接続する」(▶▶ P.18)
	電源が入っていない。	電源を入れてください。	「各部の名称と働き」(▶▶ P.10)
電源ランプが緑色に点灯している	ビデオ入力端子に接続された映像機器の電源が入っていない。	映像機器の電源を入れてください。または入力切換ボタンで他の入力を選択してください。	—

画面がおかしい

症状	考えられる原因	対処方法	参照ページ
点灯したままの点や黒い点が表示される	液晶パネルの特性で、故障ではありません。	交換・返品はお受けいたしかねますので予めご了承ください。	—
画面が明るすぎる	明るさの設定値が大きすぎる。	メニュー画面より明るさを調整してください。	「調整項目の内容」(▶▶ P.34)
画面が暗すぎる	明るさの設定値が小さすぎる。	メニュー画面より明るさを調整してください。	「調整項目の内容」(▶▶ P.34)
画面が暗くなった	液晶パネル内部の蛍光管の寿命がきている。(注)	有償にて交換させていただきます。詳しくは「富士通パーソナル製品に関するお問合せ窓口」までご連絡ください。	—
画面を切り替えても前の像が薄く残っている	長時間同じ静止画像を表示すると、この現象が起こることがあります。液晶パネルの特性で、故障ではありません。	本製品の電源を切るか、変化する画像を表示していれば、像は1日程度で自然に消えます。	—
画面いっぱいに表示されない	画面が映像の縦横比と合っていない。	画面サイズを「フル」に設定してください。	「画面サイズを変更する」(▶▶ P.30)



症状	考えられる原因	対処方法	参照ページ
画面がちらつく	一部の階調、表示パターンによってちらつきが発生します。	画質モードまたはガンマ補正を変更して、ちらつきの少ない画質を選択してください。	「画質モードを選ぶ」(▶▶ P.32)および「調整項目の内容」(▶▶ P.34)
テレビ放送が映らない	アンテナケーブルが接続されていない。	アンテナケーブルを正しく接続してください。	「アンテナと接続する」(▶▶ P.15)
	チャンネルが設定されていない。	チャンネル設定を行ってください。	「チャンネルの設定」(▶▶ P.20)
	テレビ入力を選択されていない	モード切換ボタンおよび入力切換ボタンを押して、テレビ入力に切り換えてください	「テレビを見る」(▶▶ P.28)
テレビ放送の映像が不鮮明	電波の受信状態がよくない。	チャンネル設定の微調整で、最適になるよう調整してください。	「チャンネルを微調整する」(▶▶ P.24)
	アンテナケーブルが正しく接続されていない。	アンテナケーブルを正しく接続してください。	「アンテナと接続する」(▶▶ P.15)
テレビ放送の映像が二重、三重に見える	山や建物からの反射波の影響を受けている。	アンテナの位置、方向、角度を調整してください。	—
・テレビ放送の映像に斑点や縞模様が見える ・テレビ放送の映像が揺れる	自動車やバイク、高圧線、ヘアドライヤーなどからの影響を受けている。	設置場所を変えてみてください。	—

注：液晶は蛍光管を使用しており、寿命になると明るさが低下します。また、若干黄色くなることがあります。

音が聞こえない／変な音が聞こえる

症状	考えられる原因	対処方法	参照ページ
スピーカーから音が聞こえない	本製品のスピーカーの設定がオフになっている	消音ボタンを押して、スピーカーオン/オフを切り替えてください。	「各部の名称と働き」(▶▶ P.10)
	音量が小さすぎる。	メニュー画面が表示されていない状態で、⊕、⊖ ボタンで音量を調整してください。	「各部の名称と働き」(▶▶ P.10)
	本製品にヘッドホンが接続されている。	本製品にヘッドホンが接続されると、スピーカーから音が出ません。ヘッドホンを抜いてください。	—
	ビデオ入力の音声ケーブルが接続されていない。	本製品および映像機器に音声ケーブルを正しく接続してください。	「外部映像機器と接続する」(▶▶ P.16)
スピーカーからブツブツという雑音が聞こえる	本製品の近くで携帯電話、PHSなどの電波を発生する装置を使用している。	故障ではありません。携帯電話、PHSなどを本製品から離してお使いになるか、使用をおやめください。	—
入力切換時や電源投入時に「プチッ」とノイズ音が発生する	切り換え直後はオーディオ回路の出力信号が不安定なため発生します。	故障ではありませんので、そのままお使いください。	—
チャンネル切換時に一瞬雑音が聞こえる	受信できないチャンネルを選択したため。	故障ではありませんので、そのままお使いください。	—

リモコンで操作できない

症状	考えられる原因	対処方法	参照ページ
リモコンで操作できない	リモコンの電池が切れている。	リモコンの電池を交換してください。	 『パソコンの準備』→「乾電池を交換する」(注1)
	リモコン電池の極性(+-)が逆になっている。	電池の極性(+-)を正しい向きに入れてください。	 『パソコンの準備』→「リモコンに乾電池を入れる」(注2)
	本製品の電源ケーブルまたはACアダプタが正しく接続されていない。	電源ケーブルまたはACアダプタを正しく奥まで確実に接続してください。	「電源を接続する」(▶▶ P.18)
	リモコン受光部に蛍光灯などの強い照射光が当たっている。	本製品の向き、設置場所を変えてください。	—
	リモコンの信号がリモコン受光部に届いてない。	リモコンを受光部に正しく向けて操作してください。	—
	本製品またはリモコンの近くで、プラズマテレビやハロゲンヒーターなどを使用している	本製品をプラズマテレビなどから離して設置してください。リモコンをプラズマテレビなどから離してご使用ください。	—

注1: 『パソコンの準備』→「第5章 周辺機器の設置/設定/増設」→「4. リモコンについて」→「乾電池を交換する」

注2: 『パソコンの準備』→「第2章 接続する」→「3. リモコンを準備する」→「リモコンに乾電池を入れる」

4

第4章 付録

1 日常のお手入れ	40
2 仕様	41

1 日常のお手入れ

清掃する

お手入れの前に本製品の電源を切り、本製品に接続されているすべてのケーブルを抜いてください。

重要

市販クリーナーは以下の成分を含んだものがあり、画面の表面コーティングやカバーを傷つける場合がありますので、ご使用を避けてください。

- ・ アルカリ性成分を含んだもの
- ・ 界面活性剤を含んだもの
- ・ アルコール成分を含んだもの
- ・ シンナーやベンジンなどの揮発性の強いもの
- ・ 研磨材を含むもの
- ・ 化学ぞうきん
など

■ 画面の清掃

ガーゼなどの柔らかい布で拭いてください。

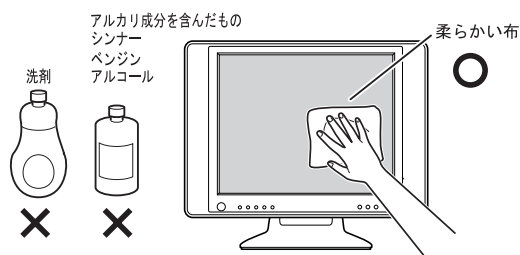

■ カバーの清掃

水または中性洗剤を含ませた布を、固く絞って拭き取ってください。中性洗剤を使用して拭いた場合は、水に浸した布を固く絞って中性洗剤を拭き取ってください。

また、拭き取りのときには、本製品に水が入らないように十分注意してください。

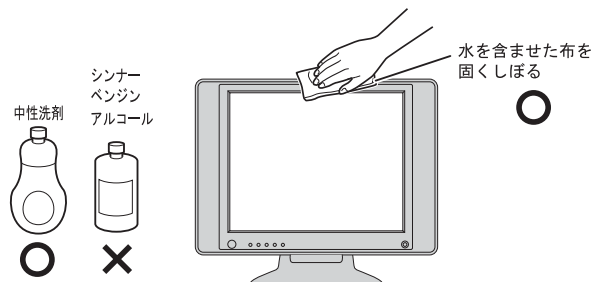

2

仕様

本体仕様

項目		仕様	
入出力 I/F	テレビ	アンテナ入力×1、アンテナ出力×1	
	ビデオ	ビデオ入力 (S ビデオ) × 1 ビデオ入力 (コンポジット) × 1 ビデオ入力 (コンポーネント (D1)) × 1 ビデオ音声入力 (S ビデオ/コンポジット入力用) × 左右各 1 ビデオ音声入力 (コンポーネント入力用) × 左右各 1	
	ヘッドホン端子	Φ3.5mm ステレオ・ミニジャック (出力 1mW 以上、負荷インピーダンス 32Ω)	
表示部	液晶パネル	TFT カラー液晶	
	表示色	1619 万色	
	表示寸法	388mm (H) × 271mm (V)	
	画面サイズ	17.0 型 (対角 43cm)	
	画素ピッチ	0.264mm × 0.264mm	
機能	解像度	VGA、SVGA、XGA、SXGA 640 × 400、720 × 400	
	チルト	-28° ~ 30° (画面を一番下げたとき) 0° ~ 58° (画面を一番上げたとき)	
電源	入力	AC100V 50/60Hz	
	最大消費電力	33W (通常時 29W、省電力時 3W 以下)	
テレビ	受信チャンネル	VHF : 1 ~ 12 チャンネル UHF : 13 ~ 62 チャンネル CATV : C13 ~ C63 チャンネル	
	NTSC 入力仕様	コンポジット 1V _{p-p} 75Ω S ビデオ Y : 1V _{p-p} 75Ω、C : 0.286V _{p-p} 75Ω コンポーネント Y : 1V _{p-p} 75Ω、Pb/Pr : ± 350mV _{p-p} 75Ω	
	TV 音声仕様	ステレオ、音声多重出力	
	コネクタ	アンテナ入出力端子 : 75Ω 同軸 F 型コネクタ × 2 ビデオ入力端子 (S ビデオ) : ミニ DIN4 ピンジャック ビデオ入力端子 (コンポジット) : RCA ピンジャック ビデオ入力端子 (コンポーネント) : D 端子 × 1 音声入力端子 (右/左) : RCA ピンジャック × 4	
リモコン	通信方式	赤外線方式	
	使用可能距離	3m	
	乾電池の寿命目安	約 6ヶ月 (マンガン乾電池使用時)	
	使用可能範囲	水平	約 30°
		垂直	上 : 約 10° / 下 : 約 40°
使用電池	単 3 乾電池 2 本		
スピーカー	方式	バスレフ方式	
	定格 (最大) 出力	1W × 2	
外形寸法	491mm (W) × 225mm (D) × 358 ~ 408mm (H)		
質量	約 8.0kg (AC アダプタを含む)		

項目	仕様
使用環境	温度 :10 ~ 35 °C
	湿度 :20 ~ 80% (RH) (最高湿球温度 29 °C 結露しないこと)

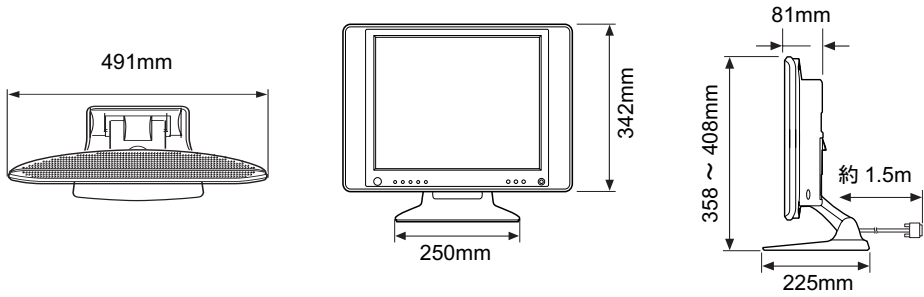

FMV-DESKPOWER
液晶ディスプレイ 17TV (VL-17VS2)
インスタントテレビ機能 取扱説明書

B6FH-4761-01-00

発行日 2005年1月

発行責任 富士通株式会社

〒105-7123 東京都港区東新橋 1-5-2 汐留シティセンター

Printed in Japan

- このマニュアルの内容は、改善のため事前連絡なしに変更することがあります。
- このマニュアルに記載されたデータの使用に起因する第三者の特許権およびその他の権利の侵害については、当社はその責を負いません。
- 無断転載を禁じます。
- 落丁、乱丁本は、お取り替えいたします。